

SH.O. BOTIROVA

RANGTASVIR
AKVAREL TEXNIKASI
VA ASOSLARI



O‘ZBEKISTON RESPUBLIKASI
MAKTABGACHA VA MAKTAB TA’LIMI VAZIRLIGI
ANDIJON DAVLAT PEDAGOGIKA INSTITUTI

BOTIROVA SHOHIDAXON ODILJONOVNA

RANGTASVIR

Akvarel texnikasi va asoslari

Oliy o‘quv yurtlarining 60110500 -“Tasviriy san’at va muhandislik grafikasi”
ta’limi yo‘nalishi kunduzgi va sirtqi ta’lim talabalari uchun o‘quv qo‘llanma.



Andijon-2026

UO‘K 75.021.32-035.676.332.066.3(075.8)

KBK 85.14ya73

B88

Sh.O. Botirova. Rangtasvir akvarel texnikasi va asoslari. [O‘quv qo‘llanma] – “Omadbek print number one” MCHJ. Andijon: 2026. – 177 b.

Botirova Shohidaxon Odiljonovna. Andijon davlat pedagogika instituti “Tasviriy san‘at va musiqa talimi” kafedrasida o‘qituvchisi.

Taqrizchilar:

J.A.Isaqov – Andijon davlat texnika instituti “Qurilish muhandisligi va arxitektura” kafedrasida dotsenti.

S.O.Mirzayev – Andijon davlat pedagogika instituti “Tasviriy san‘at va musiqa ta‘limi” kafedrasida dotsenti.

Mazkur o‘quv qo‘llanma “Tasviriy san‘at va muhandislik grafikasi” ta‘lim yo‘nalishi o‘quv rejasida belgilangan “Rangtasvir va plener o‘quv amaliyotlari” fani tarkibidagi “Amaliy fanlar” bo‘limining nazariy va amaliy ma‘lumotlarini ochib berishi bilan bir qatorda o‘quv adabiyotlari kamligi kabi masalani oz bo‘lsada hal etilishida o‘z hissasini qo‘shish bilan ahamiyatlidir. Rangtasvir va plener o‘quv amaliyotlari fani tarkibidagi “Amaliy mashg‘ulotlar” har qanday detallar va ochiq havoda rasm ishlash, obeklarining chizmasini hamda loyiha ishlarini tuzish va o‘qishdan iboratdir. Rangtasvirni asosiy qonunqoidalari, usul va vositalari, talabalar tomonidan amaliy mashg‘ulot va suhbatlar jarayonida mukammal o‘rganiladi, tasviriy san‘at texnologiyasi va rangtasvir – o‘quv predmeti qalamtasvir, kompozitsiya, dastgohlik rangtasvir, nusxa ko‘chirish kabi mutaxassislik fanlari bilan uzviy bog‘liqdir. Talabalarga kelajakda o‘zlarining texnik fikrlarini chizma orqali namoyon qilish, tasvirlangan har qanday manzara va naturaning chizmasi bo‘yicha ishlash orqali va konstruktiv tuzilishini tushinib olish va tasavvur qila olish uchun bilim, ko‘nikma va taffakur malaka berishdan iborat.

Qo‘llanmada akavarel bo‘yoqlaridan foydalanish tartiblari, kerak bo‘ladigan o‘quv qurollar va ulardan to‘g‘ri foydalana olish, manzara janrida detallarni bosqichma- bosqich ishlash usullari haqida ma‘lumotlar keltirilgan bo‘lib, mazkur mavzularda yoritib misollar keltirilgan. Ushbu o‘quv qo‘llanmadan rangtasvir va plener o‘quv amaliyoti fanlari o‘qitiladigan barcha muxandislik garafikasi bor oliy ta‘lim muassasalari talabalari foydalanishi mumkin.

Ushbu o‘quv qo‘llanma Andijon davlat pedagogika instituti Ilmiy Kengashi yig‘ilishining 2025 yil 28 – fevraldagi 2 - sonli bayonnomasi qaroriga asosan chop etishga tavsiya qilingan.

ISBN : 978-9910-11-909-5

8685



© Sh.O. Botirova

© Omadbek print number one

AKVAREL

TEXNIKA VA ASOSARI



MUNDARIJA

Muqaddima	
Akvarel tarixi	
Materiallar va asboblari	
Qog'oz	
Akvarel bo'yoqlari	
Cho'tkalar	
Asboblari	
Ish joyi	
Chizma to'plami	
plein air	
Asoslar	
Tabiatni qidirish	
Eskizlar	
Rang nazariyasi	
Qarama-qarshiliklar	
Tarkibi	
Rasm texnikasi	
Bo'yoqlarni aralashtirish	
Loyqalik	
Effektlar	
Yaltiroq qilish.....	
..	
Quruq cho'tka.....	
...	
Xom texnika.....	
Salbiy bo'shliq.....	
Niqob.....	
Stencils/purkash.....	
Chayqalish.....	
Tamponatsiya.....	
Materiallar	
Ishni tugatish / Akvarel qalamlari	
Eksperimental texnikalar	
Rang va grafik	
Urg'u	
Tuval asos sifatida	
Airbrush bo'yoqlari	
Suv bilan purkash	
Monotip va nusxalash	
Tajribalar	
Nostandart format	
Sahna	
Gullar	
Arxitektura	
Peyzaj	
Daraxtlar	
Natyurmort	
Erkin kompozitsiya	
Qo'shimcha.....	
Saqlash.....	
Rasmning namoyishi.....	
Ko'rgazma.....	
Keyingi so'z.....	
Muallif haqida.....	
.	
Указатель.....	



Muqaddima

Hurmatli Rassomlar!

Ushbu kitob akvarel rasmining barcha jihatlarini qamrab oladi va bu rasm chizish texnikasi haqida hamma narsani aytib beradi. Kitob yangi boshlanuvchilar uchun ham, professionallar uchun ham qiziqarli bo'ladi: unda asosiy bilimlar, shuningdek, chizish uchun turli xil texnika va g'oyalar - ranglardan tortib arxitekturagacha taqdim etiladi.

O'quv jarayonida barchamiz boshqa ijodkorlar tomonidan to'plangan bilim va tajribaga murojaat qilamiz. Shu bois, rangtasvir texnikasini targ'ib qilish va rivojlantirish, mavjud imkoniyatlarimiz va bilimlarimizni hisobga olgan holda rasm yaratish zarur, deb hisoblayman. Sizga akvarelda bo'yashda muvaffaqiyat tilayman!



Akvarel tarixi

masalan, ko'mirdan olingan va devorlarga yoki papirusga bo'yash uchun suvda eritilgan.



"Katta maysazor" Albrecht Dyurer,
akvarel va shaffof bo'lmagan
bo'yoqlar, karton,
1503, 40,3×31,1 sm
Vena, Albertina galereyasi

"Lyusern ko'li oy nurida"

Uilyam Tyorner, akvarel va shaffof
bo'lmagan bo'yoqlar, taxminan
1841/44, 23x30,7 sm
Manchester, Badiiy
Whitworth galereyasi

Akvarel bo'yoqlari eng qadimgi texnikalardan biridir. Suvda erigan bo'yoqlar zamonaviy akvarellarning o'tmishdoshlari bo'lib, g'or rasmlarida, keyinchalik qadimgi Misr rasmida ishlatilgan. Keyin bo'yoqlar uchun pigmentlar,



Akvarel Osiyoga asosan siyoh bilan ishlash texnikasi bilan bog'liq bo'lgani uchun kelgan. Boshqa texnikalar singari, akvarel bo'yoqlari ham ko'p yillar davomida rivojlangan: odamlar bog'lovchi moddalarni (tuxum oqi va boshqalar) topdilar. Evropada dastlab hayvonlarning pergamenti akvarel rasmlari uchun asosiy material sifatida ishlatilgan, ammo XIII-asrda boshlangan qog'oz ishlab chiqarish akvarel rasmining tarqalishiga hal qiluvchi hissa qo'shdi. O'rta asrlarda akvarel asosan yog'och va siyoh chizmalarini bo'yash uchun ishlatilgan; ushbu shaffof bo'yoqlar minaturalarda va kitoblarni bezak va naqshlar bilan bezashda ham ishlatilgan.

Biroq, akvarel rasmining mustaqil san'at turi sifatida tan olinishi uchun yana bir necha asrlar o'tishi kerak edi. Va bu jarayon ikki mashhur rassom tomonidan oldinga surildi: Albrecht Dyurer va Uilyam Tyorner.

Nemis rassomi va grafik rassomi Albrecht Dyurer (1471-1528) Uyg'onish davrining Shimoliy Yevropaning ko'zga ko'ringan rassomlaridan biri. Dyurer nafaqat chizmalar va yog'och rasmlarini yaratdi, balki akvarel bo'yoqlarini ham chizdi, bu uning moyli rasmlarining salafiga aylandi. Biroq, bu akvarel uning kelajakdagi durdonalari sari birinchi qadam bo'lib xizmat qilgani haqidagi hali ham mavjud bo'lgan g'oyani keltirib chiqardi; Aslida, o'sha kunlarda akvarel asosan eskizlar yaratish yoki fonni bo'yash uchun ishlatilgan. Ammo Dyurer 1494 yilda Italiyaga birinchi safari chog'ida akvarel bo'yicha bir qator asl manzaralar va tabiat tasvirlarini yaratganida akvarelga bo'lgan bunday bir tomonlama yondashuvni

rad etdi. Dyurerning asarlari tufayli akvarel yanada yuqori baholana boshladi, garchi u hali ham mustaqil va to'laqonli san'at turi sifatida tan olinmagan edi. Akvarel 18-asrda Angliyada kengroq tan olindi. Ingliz rassomi Uilyam Tyorner (1775-1851) bugungi kunda ham eng ko'zga ko'ringan akvarelist, rang va taassurot ustasi hisoblanadi. U akvarelni rasmning mustaqil turi sifatida yaratishga muvaffaq bo'ldi - axir u faqat akvarel bilan chizgan.

XIX-asrda plener bo'yoqlari tobora ommalashib borgach, bo'yoqlar va ularni tashish uchun idishlar turlari kengayib, akvarel va impressionizm rivojlandi. Shuni ta'kidlash kerakki, akvarel rasmini yangi bosqichga ko'targan frantsuz rassomi Pol Sezan (1839-1906). Emil Nolde (1867-1956) kabi boshqa rassomlarning asarlari deyiladi

"Alla Prima" - "bir nafasda". Bu nemis rassomi XX asrning eng ko'zga ko'ringan akvarel rassomlaridan biri edi. Har bir inson Noldening yam-yashil, to'yingan gulli akvarellarini yoki suv bilan qattiq namlangan qog'ozga bo'yalgan peyzaj akvarellarini ("ho'l" texnikadan foydalangan holda) biladi. Noldedan tashqari, Avgust Makke (1887-1914), Pol Kli (1879-1940) va abstrakt san'atning kashshofi Vasiliy Kandinskiy (1866-1944) birinchi mavhum akvarellarni yaratdilar.

Bugungi kunda ham akvarel bo'yoqlari turli uslublarda ishlaydigan ko'plab rassomlarni hayratda qoldiradi. Zamonaviy san'atda akvarel haqli ravishda etakchi o'rinni egallaydi. Gotthard Graubner (1930-2013) va Oskar Koller (1925-2004) Aqlga keladigan birinchi ismlar, ayniqsa, nozik va nozik rasmlarni yaratish uchun boshqalarga qaraganda ko'proq akvarel bo'yoqlarini tanlagan rassomlardir.



Xuddi shu narsa rangni idrok etish va uning xususiyatlarini o'rganishga bag'ishlangan nemis-amerikalik rassom Jerri Zenyuk (1945 yilda tug'ilgan) uchun ham amal qiladi.

"Olma, shisha va ko'za sutli natyurmort"

Pol Sezan, akvarel, taxminan 1900-1906, 48x62 sm



"Yorqin uy (1-variant)"

Avgust Makke, qalam ustiga akvarel, 1914, 25,1x22,1 sm



Materiallar va Asboblari

Akvarel bo'yash uchun materiallarni tanlash cheklangan, ammo bu cheklangan chegaralar ichida siz o'zingizning ishingiz bilan juda moslashuvchan bo'lishingiz mumkin. Men kamroq va yaxshiroq materiallardan foydalanishni tavsiya qilaman. Quyida asosiy materiallar: primer, bo'yoqlar, cho'tkalar.

Qog'oz

Matoli qog'oz.....

Qo'lda ishlangan qog'oz.....

Tekstura (sirt sifati)

Akvarel bo'yoqlari

Cho'tkalar

Eng muhim cho'tkalarni ko'rib chiqish

Tabiiy cho'tkalar

Ustunlar.....

Burchakli cho'tka.....

Qattiq cho'tka

Sintetik cho'tkalar.....

Asboblari

Ish joyi

Plener bo'yash to'plami.....

QOG'UZ

Aytishimiz mumkin, deyarli barcha akvarel qog'ozlari yuqori sifatli. U chizish jarayonida, birinchidan, qog'oz pulpasining asosiy xom ashyosini tarkibiga, ikkinchidan,

ishlab chiqarish jarayoni. Yangi boshlanuvchilar uchun men ba'zi tuzatishlarni bajara oladigan va pul uchun yaxshi qiymatga ega qog'ozni tanlashni tavsiya qilaman. Bunday qog'ozning asosi yog'och tsellyuloza hisoblanadi.

Rag qog'oz

Professionalar uchun yumshoq, yuqori zichlikdagi qog'oz mos keladi. U choyshablarda sotiladi va men shaxsan shuni afzal ko'raman. Ilgari bunday qog'oz haqiqiy lattalardan (latta va paxta) qilingan, ammo hozir uning asosi asosiy komponenti sifatida "linterlar" - paxta tolalari ishlatiladi.

Qo'lda ishlov berish qog'oz

Bunday qog'oz odatda rulonga o'ralgan, chunki uni ishlab chiqarish jarayonida bu qamish va silindrsimon efirni yig'adi. Qo'lda tayyorlangan qog'ozni notekis chiqlar tomonidan tan olinishi mumkin - ularning liniyalari tayyor rangon suvdan maxsus ta'sir ko'rsatishi mumkin. Buning foydasiga asosiy dalil

Qog'ozlarning ma'lum bir nutqlari: bunday qog'oz ishlab chiqarishda qog'oz massasidagi tolalar kesib o'tildi; Bo'yoq tayyor qog'ozga nisbatan qo'llanilganda, u yulduzni yoyadi.

Bu qog'ozning zichligiga bog'liq, guruch jarayonida siqiladi.

Tekshirish (sirt sifati)

Chizish natijasi suv ovqush qog'ozining yuzasiga bog'liq. Bug 'massasi turi yuqori darajadagi tuzilishga ta'sir qilmaydi; U quritish va bosish paytida katta yoki kichik, o'zini namoyon qiladi. Shaxsan, menga silliq "atlas" qog'ozini ko'proq yoqadi. Yarashish bosqichida qog'oz qizg'indan o'tadi

Taqvim mashinasi mashinasi, bu haqda ishqalanish silliq bosgandan so'ng qog'oz yuzasini chiqaradi; Bunday qog'oz "issiqlik", ya'ni "issiq matbuot". Va siqilgan qog'oz juda yumshoq sirt bilan eng katta yorug'likni aks ettiradi va akvarel bo'yoqlarini porlaydi.

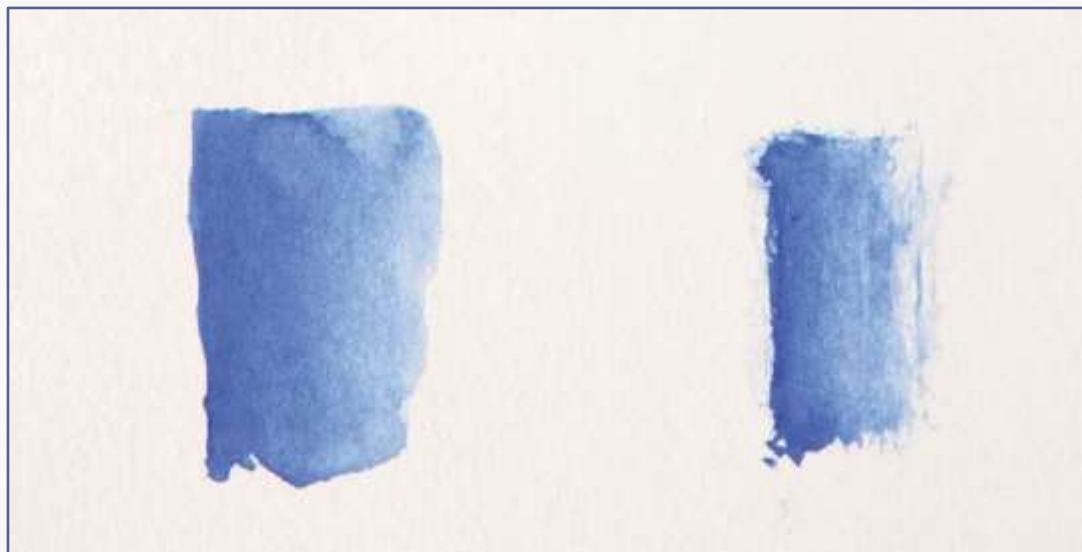

Bo'yoq uchta qog'ozning uchta namunasiga qo'llaniladi.
Chapda - nam cho'tka bilan, o'ng tomonda - quruq.

Silliqliq qog'ozda, tekis bir hil rangli tasvir olinadi.

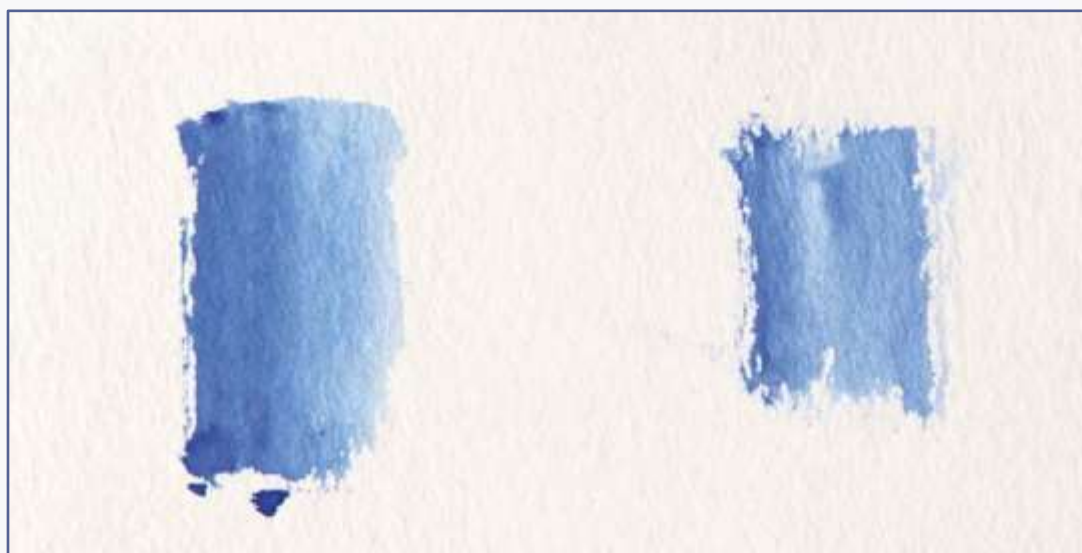

Agar qog'oz notekis bo'lsa, qo'pol bo'lsa, unda bo'yoq qanday ko'rinishga ta'sir qiladi.

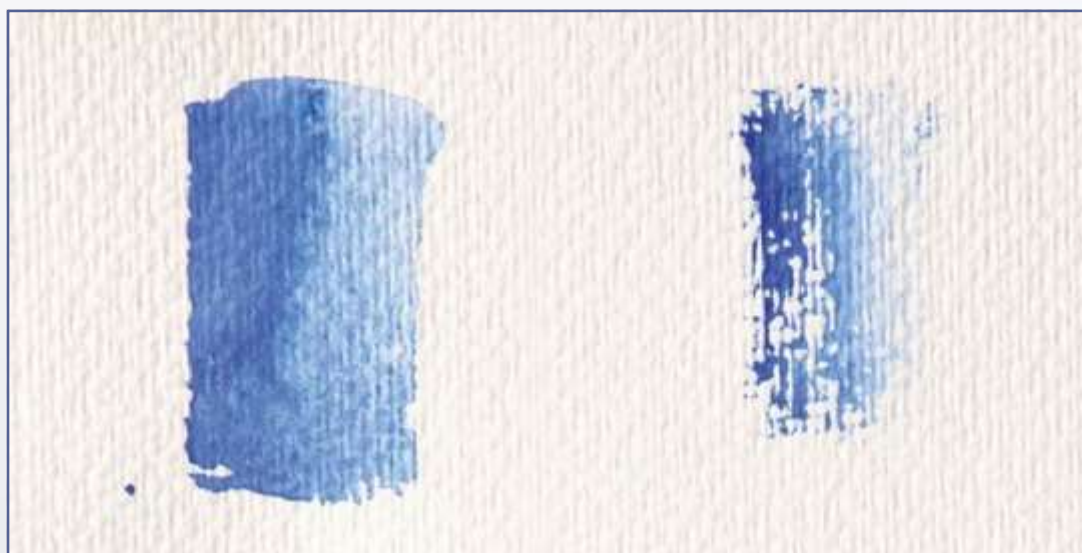

Eskirgan qo'pol qog'ozning tuzilishi ham nam va quruq bo'yoq bilan seziladi.

Akvarel bo'yoqlari

Aksariyat ranglarning asosiy tarkibi bir xil: rangli pigmentlar, bog'lovchilar, gummi arabcha va arabcha, qisqichbaqasimon, taxminan arabcha, ta'sida shaffof qatron buqaning safari sifatida, shuningdek glitserin namlik majburiy modda sifatida. Tayyor bo'yoq kувetka yoki naychalarga quyiladi. Shaxsan men quvurlarda bo'yashni afzal ko'raman, chunki u odatda boyroq rangga ega. Ammo men ikkala variantni ham qilishni tavsiya qilaman.

Akvarel bo'yoqlarini sotib olayotganda ularning xususiyatlariga e'tibor bering; Men uchun eng muhimi chodirlarning eng muhim qarshiligi. Ko'plab ishlab chiqaruvchilar akvarel bo'yoqlarining yorug'lik bilan tavsiflanadi:

Engil qarshilikning maksimal engil qarshilik yuqori bo'lgan engil qarshilik Nisbiy engil qarshilik kam yorug'likning kamroq qarshilik



Yana bir muhim mezon - bu rang ohangining shaffofligi. Avvalo, bo'yoqning izchilligi u uchun juda muhim, keyin kuchli pigment kontekstining rang xususiyatlari.



Skrining uchun, suv yordamida bo'yoq bo'yoqini qog'ozga mahkamlash juda muhimdir. Ushbu xususiyat ingliz muddati bilan ko'rsatilgan "Sanoat".

▲ Namlik chidamli
▲ O'rtacha namlikning chidamliligi
⚡ Bitmas-sekin

O'ng tomonda siz asosiy ranglarning sharhini ko'rishingiz mumkin. Belgilangan ranglarni asosiy sifatida tavsiya qilaman.



Akvarei bo'yog'i



● Yorqin sariq



Neapolitan Sariq



● Hind sariq



Hina oltin



● Apelsin azure



Kinovar



● Perilen Bordo



Binafsha
Magenta



Alizarin qizil



Kobalt
binafsha rang



Ultramarin
binafsha rang



Ultramarin ko'k



● Kobalt ko'k
yorug'lik



● Tog' ko'k



Samoviy Azure



Turkuaz



Ftalo yashil



Ftalo yashil



Zaytun yashil



Kobalt
yashil



Yorqin yashil



● Sariq-yashil



● Zaytun-
yashil



Yashil panjara



● Indigo



Kulrang Peyn



Temir surik



● Van Deyk
jigarrang



Kuygan Siena



Oltin
jigarrang



Titan oqlari

ASOSLAR

Akvarel bilan bo'yash uchun siz rasm yaratish asoslari bilan tanishishingiz kerak. Siz rang va kompozitsiya nazariyasini o'rganasiz, tabiatni izlashni va eskizlar ustida ishlashni o'rganasiz; bularning barchasi amaliy rasm chizishga tayyorgarlikning muhim jihatlari.

Tabiatni qidirish.....	
Eskizlar.....	
Rang nazariyasi.....	
Terminologiya	
Qarama-qarshiliklar	
Tarkibi.....	
Landshaft va arxitekturadagi kompozitsiya hikoyalar	
Gullar bilan kompozitsiya.....	
Yozgi Guldastali vaza: foydalanish misoli	

Tabiatni qidirish

O'zingizdan nimani chizishni xohlayotganingizni so'rab, siz tezda tushunasiz: tabiiy rejalarni izlashning hojati yo'q, ular o'zlari topiladi. Faqat tashqariga chiqing va atrofga qarang. Uyning old tomoniga, gulzorga yoki uzoqqa cho'zilgan ko'chaga e'tibor bering. Qaysi fitna ustida ishlashimdan qat'i nazar, bog'da, tabiatda, eski qishloqlarda, kichik shaharlarda va Mega - tulkilarda sayr qilishda men ularni rasmda amalga oshirishga undaydigan tabiiy rejalarni doimo ko'raman. Yangi loyihani amalga oshirishga bag'ishlangan film darhol mening boshimda boshlanadi. Eskiz uchun har doim ham vaqt yo'q, lekin odatda bitta fotosurat uchun etarli. Shuning uchun, o'zingiz yoqtirgan fitnani tuzatish uchun vaqt topish uchun har doim kamera yoki smartfonni qo'lingizda ushlab turishingiz kerak.

Taassurotlar, eskizlar va fotosuratlar keyinchalik rasm uchun g'oya, boshlang'ich nuqta bo'lib xizmat qiladi. Shu bilan birga, ma'lum bir syujetga qarashni boshqaradigan impuls haqiqatdan ham muhimroqdir. Meni nima ushladi? Ushbu mulohazalar tasvir tarkibida aks etadi. Vasiliy Kandinskiy bir marta aytgan:

“Ko'rish muhim emas, balki yaratish jarayonida tasvirga nima kerak?”

Tabiatni qidirish bo'yicha rasm chizish bo'yicha seminarlarda mening doimiy tavsiyam quyidagicha: shaxsiy ertakingizni chizing! Va agar, siz, ilhom topa olmasangiz, jurnallarni ko'rib chiqing, muzey yoki galereyaga tashrif buyuring. Bu kabi joylar rasm g'oyalari va g'oyalarni izlashning haqiqiy xazinasidir.



Ayniqsa, rasmlar uchun ko'plab g'oyalar sayohat olib keladi; men Amsterdamba yuk tashish kanalidagi bu qayiq'larni ko'rdim.

Eskizlar

Odatda kompozitsiya ustida ishlash rasmning eskiz-loyihasidan boshlanadi. Siz uni oddiy grafit qalam bilan chizishingiz mumkin. U har doim shaffof akvarel ostida ko'rinadi, shuning uchun bo'yoq quriganidan keyin uni artib tashlash kerak.

Ammo eskiz uchun suvda eruvchan akvarel qalam eng mos keladi, u chizish jarayonida eriydi va shu bilan u yaratgan chiziqlarni o'chirishni talab qilmasdan yo'qoladi.

Va nihoyat, siz dastlabki eskizni ishlab chiqishni talab qilmaydigan bepul akvarel chizishni o'rganasiz; ushbu uslub butunlay o'z - o'zidan paydo bo'lgan rasm chizish printsiptidan foydalanadi. Namlik vosita sifatida tasvirni yaratish jarayonida faol ishtirok etadi va ajoyib natijalarga olib keladi.



Ishning oraliq bosqichi sifatida men yordamchi eskizni chizishni maslahat beraman; uni yaratish paytida siz tabiiy rejaning xususiyatlari va vazifalarini ajratib olishingiz, chiaroscuro ta'sirini o'rganishingiz va rang bilan tanishishingiz mumkin. Eskiz ustida ishlashni tugatgandan so'ng, sizning akvarelingizning syujeti to'siqsiz rivojlanadi.

Akvarel qalamlari grafitga qaraganda yaxshiroq ishlaydi, chunki ularning chiziqlari butunlay eriydi va siz qo'llaganingizda chizma ustiga nam bo'yoq yo'qoladi



Gullar nafaqat xilma-xilligi tufayli rasm chizish uchun juda yaxshi, ularning ranglari: bu gullarning katta barglari rasmda juda yaxshi ko'rinadi. Ushbu eskizda men rang tuyg'usini etkazishga harakat qildim va gulbarglarga e'tibor qaratdim. Bu eskiz kitobining odatiy eskizidir, ammo esda tutingki, dastlabki eskizlarda tasvirni diqqat bilan chizishdan qochish kerak, chunki ular sizning akvarelingiz ustida ishlash uchun faqat mos yozuvlar nuqtasidir.

RANG NAZARIYASI



Rang bilan ishlash — bu naqshlar va ularni yaxshiroq tushunish uchun rang nazariyasini chuqurlashtirishga arziydi. Rang haqidagi ta'limot fenomeni ko'p asrlar davomida rassomlar, faylasuflar va hatto itten, Gyote va Nyuton kabi shoirlarni egallab kelgan.

Terminologiya

Sariq, qizil va ko'k spektrning asosiy ranglaridir. Qizil va ko'k ko'pincha binafsha va ko'k ranglarga tenglashtiriladi-bu CMYK ranglarini belgilaydigan matbaa sohasidagi belgilar (Cyan-ko'k, Magenta-binafsha, sariq-sariq va kalit - asosiy rang qora.,

Tasviriy san'at qizil va binafsha, ko'k va ko'k ranglarni ajratib turadi. Masalan, ko'k rang "samoviy Azure"soyasi bilan uzatiladi. Juda oddiy shaklda rang haqida asosiy bilimlarni berish uchun men faqat qizil, ko'k va sariq ranglar haqida gapiraman va misol sifatida men har biri uchun bitta rangdan foydalanaman:

sariq-yorqin sariq

qizil-alizarin qizil

ko'k-ultramarin

Agar siz ikkita asosiy rangni teng nisbatda aralashtirsangiz, siz ikkinchi darajali deb ham ataladigan birinchi darajali aralash ranglarni olasiz. Sariq va ko'k

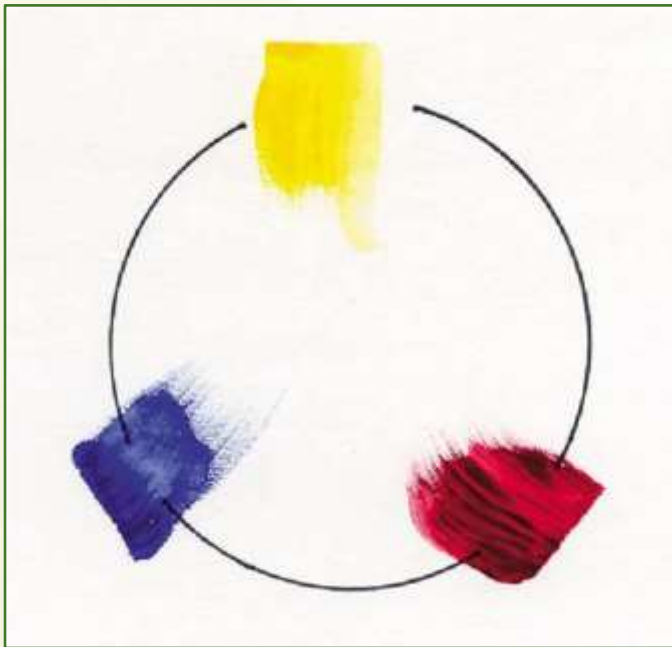

Yupqa suv o'tkazmaydigan Liner yoki oddiy qalam bilan akvarel qog'oziga doira chizing. Pastki chap va o'ng tomonda yorqin sariq, ultramarin va alizarin qizil ranglarini qo'llang. Rang toza uzatilganligiga ishonch hosil qiling va aniq va iloji boricha asosiy ranglarga yaqin. Agar siz boshqalarni aralashtirish orqali rang ma'lumotlarini yaratishga harakat qilsangiz, bu mumkin emasligini bilib olasiz.



Har bir asosiy juftlikdan aralash ranglarni yarating. O'qlar bilan bir-biriga qarama-qarshi bo'lgan ranglarni ko'rsating. Ushbu qo'shimcha ranglar yashil, sariq va qizil — issiq to'q sariq, qizil va ko'k — fiole - t hosil qiladi..

Agar siz ikkinchi darajali rangni qo'shni asosiy rang bilan aralashsangiz, unda siz ikkinchi darajali (uchinchi darajali) aralash rangni olasiz. Masalan, yashil bilan sariq sariq-yashil rang beradi. Ikkinchi darajali ranglarni yaratish haqida gapirganda, men sovuq va issiq ranglar nima ekanligini tushuntirmoqchiman. Ushbu atamalarni qiyosiy deb tushunish kerak, chunki sovuq va issiqni ajratish har doim bir rangni boshqasi bilan taqqoslash natijasidir.

- Agar siz qizilni to'q sariq rang bilan aralashsangiz, to'q sariq rang bilan qizil rangga ega bo'lasiz. Qizil rangning yuqori nisbati tufayli u sariq va to'q sariq ranglardan olingan sarg'ish to'q sariq rangdan issiqroq ko'rinadi.
- Ko'k-binafsha rang (ko'k va binafsha rang aralashmasi) qizil-binafsha rangga (qizil va binafsha rang aralashmasi) qaraganda sovuqroq ko'k komponentga ega bo'lib, ko'proq qizil komponentlarni birlashtiradi.

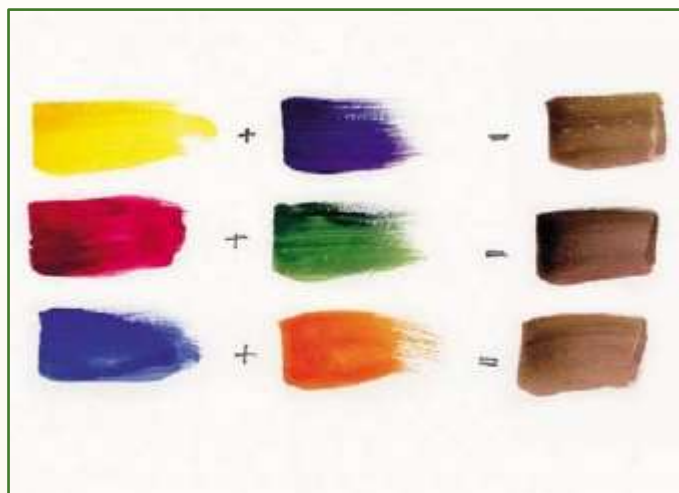

Qo'shimcha ranglar, hatto juda yorqin bo'lsa ham, aralashtirilganda noaniq taupe ohangini beradi. Rangning sinishi aralashtirish natijasini asl ranglarga qaraganda ancha quyuproq qiladi. Ushbu hodisa ranglarni subtractiv aralashtirish deb nomlanadi, bu erda nonushta yorqinlikni olib tashlashdir.

Bir - birining yoniga joylashtirilgan qo'shimcha ranglar (rang g'ildiragida bir-biriga qarama-qarshi bo'lgan ranglar) yanada yorqinroq ko'rinadi, ularning rang effekti kuchayadi. Quyida olti qismli rangli g'ildirak mavjud: agar siz barcha oltita rangni (uchta asosiy va uchta ikkilamchi) aralashsangiz, qorong'i va nisbatan issiq ohangga ega bo'ling.



Doiraning barcha oltita rangini aralashtirish quyuoq, iliq ohang hosil qiladi. Bu asl ranglarga qaraganda ancha yorqinroq.

Qarama-qarshiliklar

Rasmning muhim qismi kontrastlardan foydalanishdir. Texnik yoki syujetdan qat'i nazar, kontrastsiz rasm chuqurlikka ega emas va tekis ko'rinadi. Kompozitsion qurilishda rang kontrastlaridan foydalanish hajm va kuchlanishni keltirib chiqaradi.

Tasvirni uyg'un va muvozanatli qilish uchun qo'shimcha ranglarning kontrastiga alohida e'tibor berish kerak.

Issiq va sovuqning kontrasti issiq sariq, to'q sariq va qizil ranglarni sovuq yashil, ko'k va binafsha ranglarga qarama-qarshi qilib, tasvir ichida keskinlikni keltirib chiqaradi. Shu bilan birga, iliq ohanglar ko'proq oldinga chiqadi va sovuq, xotirjam orqa tomonga chekinadi. Rangni tanlashda uning yorqinligini hisobga oling va yorug'lik va quyuyq soyalarning kontrastidan foydalaning.

Qo'shimcha ranglarning kontrasti (ko'k-to'q sariq) va issiqlik sovuq kontrastdir. Issiq rangdagi tosh old tomonga shoshiladi, sovuq osmon uzoqqa suriladi. Quyida: Gyote tomonidan to'q sariq va ko'k ranglarning uyg'un nisbati.

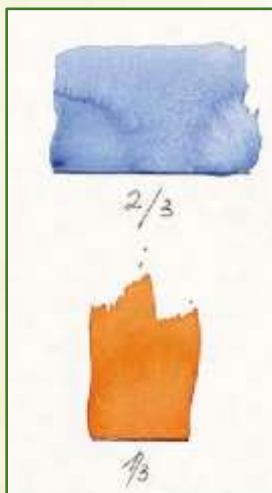

Rassom Iogannes Itten Dessaudagi Bauhausda ishlaganida rang nazariyasi bo'yicha fundamental ish yaratgan. U akvarel jivopi - si - ning o'ta muhim jihatini tasvirlab berdi: tasvir tarkibidagi bo'shliqqa (hajmga) hal qiluvchi ta'sir engil qorong'u effektlardan foydalanadi, oq va qora ranglar shkalaning qarama-qarshi uchlarida joylashgan. Iogann Wolfgang fon Gyotening rang nazariyasi qo'shimcha ranglarning uyg'un korrelyatsiyasini quyidagicha tavsiflaydi: sariqdan binafsha ranggacha = $1/4: 3/4$, to'q sariq rangdan ko'kgacha = $1/3: 2/3$, qizil yashilga $1/2: 1/2$. Tasvir ichida bunday nisbatlarning yo'qligi tasvirni uyg'unlashtirishga imkon bermaydi, ammo shu tarzda taranglikning o'zi rassomning maqsadi bo'lishi mumkin.

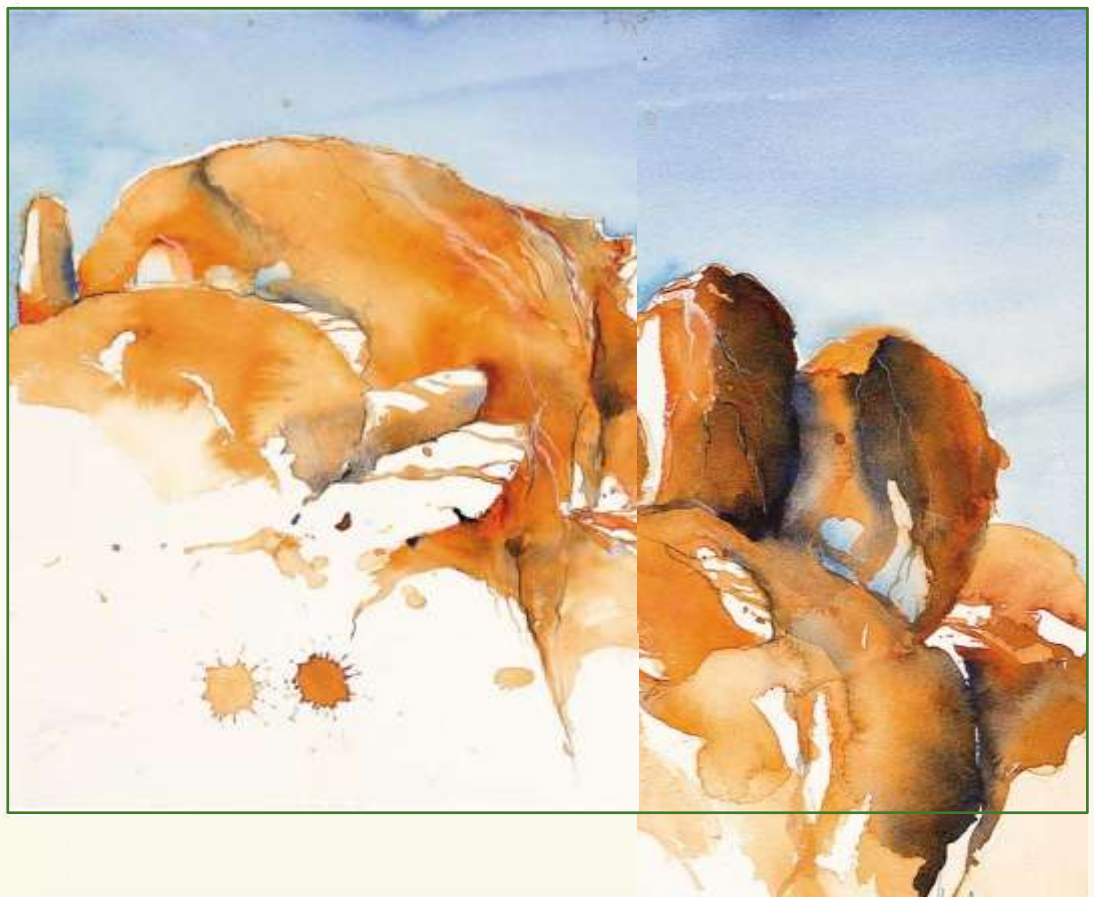

Qarama-qarshiliklar

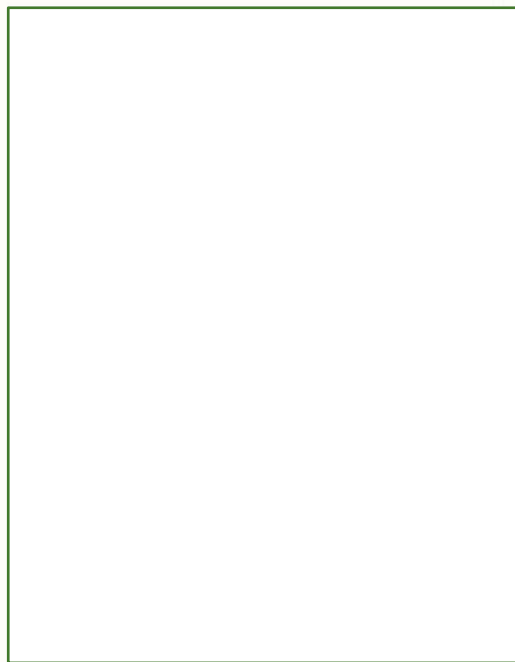

Chapdagi Shaki: rasmda qo'shimcha qizil ranglarning kontrasti ustunlik qiladi
Yashil ranglar. Kuchlanish yana bir juft qo'shimcha rang — sariq rang qo'shilishi natijasida binafsha rang hosil bo'ladi

O'ngdagi shaki: ushbu naqsh qo'shimcha ranglarning muvozanatli taqsimlanishi tufayli uyg'undur. Undagi chuqurlik issiq va sovuq soyalarning kontrastini yaratadi: sovuq ohanglar fonga tushadi, iliq ohanglar old tomondan chiqadi.

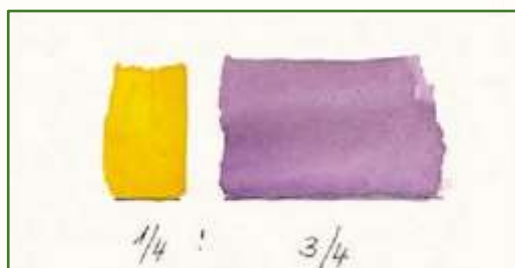

Gyote rasmidagi qo'shimcha ranglarning nisbati.



Ushbu rasmda yorug'lik kontrasti ayniqsa muhimdir va qorong'i. Katta oq joylar ustunlik qiladi-qor va osmon bo'yalgan inshootlar va ularning orqasidagi o'rmon bilan farq qiladi. Issiq sariq-to'q sariq ranglar kulbani o'ng tomonga va istiqbolga ega bo'lgan yo'lni oldinga siljitadi va shuningdek, rasmning oldingi rejasiga olib keladi.

KOMPOZITSIYA

"Kompozitsiya" so'zi lotincha componere so'zidan kelib chiqqan bo'lib, "birgalikda yig'ish" degan ma'noni anglatadi. Muvaffaqiyatli rasm tasodifiy emas, balki puxta ishlab chiqilgan sxema bo'yicha joylashgan turli xil kompozitsion elementlardan iborat. Biroq, biz tasvir kompozitsiyasi uchun aniq qoidalar to'plamini o'rnatish juda qiyin bo'lishini tushunamiz. Va ba'zi rassomlar qoidalarni e'tiborsiz qoldiradilar va o'zlarining badiiy qarorlari asosida ayniqsa ajoyib asarlar yaratadilar.

Men ishlayotganimda va dars berganimda, men har doim nazariya amaliyotini afzal ko'raman. Ammo shunga qaramay, kompozitsiya bilan bog'liq asosiy tushunchalarni hisobga olish kerak: qurilish, tuzilish, rang va shakldagi kontrast, muvozanat, statik, asosiy element, markaz, dinamika va qat'iy ayollik. Ammo nazariya nima deyishidan qat'i nazar, siz faqat rasm chizganingizda chizishni o'rganasiz.

Landshaft va me'moriy mavzulardagi kompozitsiya

Kompozitsiyaning ta'siri landshaftlarda ayniqsa muhimdir. Avvalo, nuqtai nazarni eslatib o'tish kerak, ularsiz fazoviy tasvir paydo bo'lishi mumkin emas. Istiqbol tomoshabinning ko'z darajasida joylashgan nuqtai nazar bilan belgilanadi. "Ko'z darajasi" atamasi qat'iy gorizontaal yo'nalishda qarashni anglatadi, undan ufqning chizig'i paydo bo'ladi.

Shunday qilib, landshaftning ekspressivligi va tarangligi asosan ufq darajasi bilan belgilanadi. O'yab ko'ring, rasmdagi osmon qanchalik katta, u ostidagi landshaftdan kattaroq yoki kichikroqmi? Shuni yodda tutingki, landshaft shakli kompozitsiyaning asosini belgilaydi. Agar siz quyidagi misollarni amalda qo'llay olsangiz, istiqbolda hech qanday muammo bo'lmaydi.

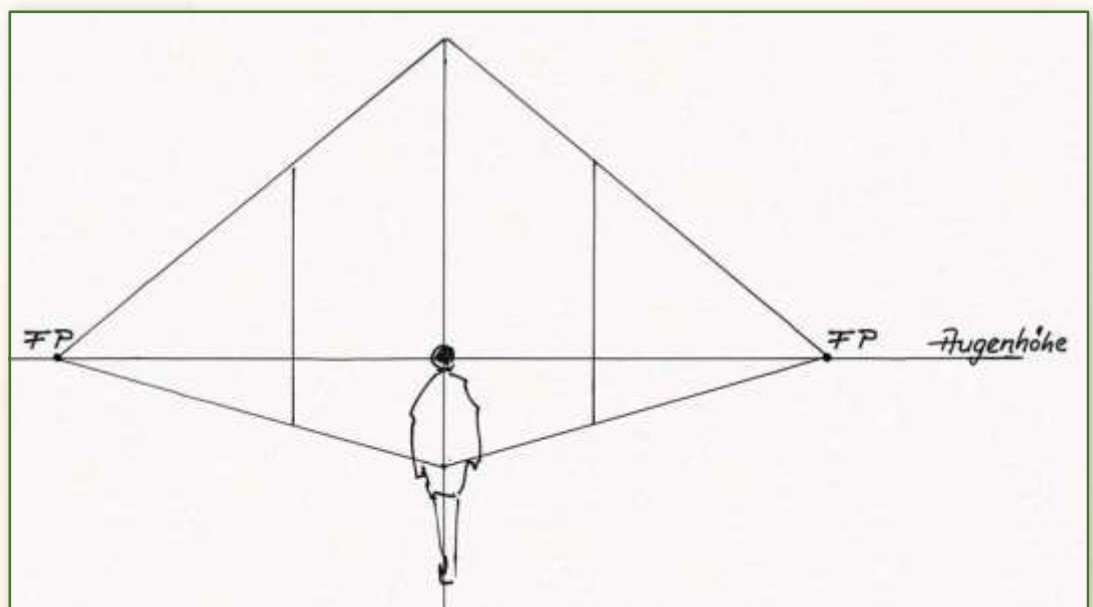



Tasvir tafsilotlarini o'lchamiga qarab joylashtirish (oldingi ob'ektlar orqadagi narsalarga qaraganda kattaroq) rasm maydonini yaratadi.



Maydon chegara chiziqlari yo'qolish nuqtasida birlashadi istiqbolda; bu holda u rasmdan tashqarida joylashgan.

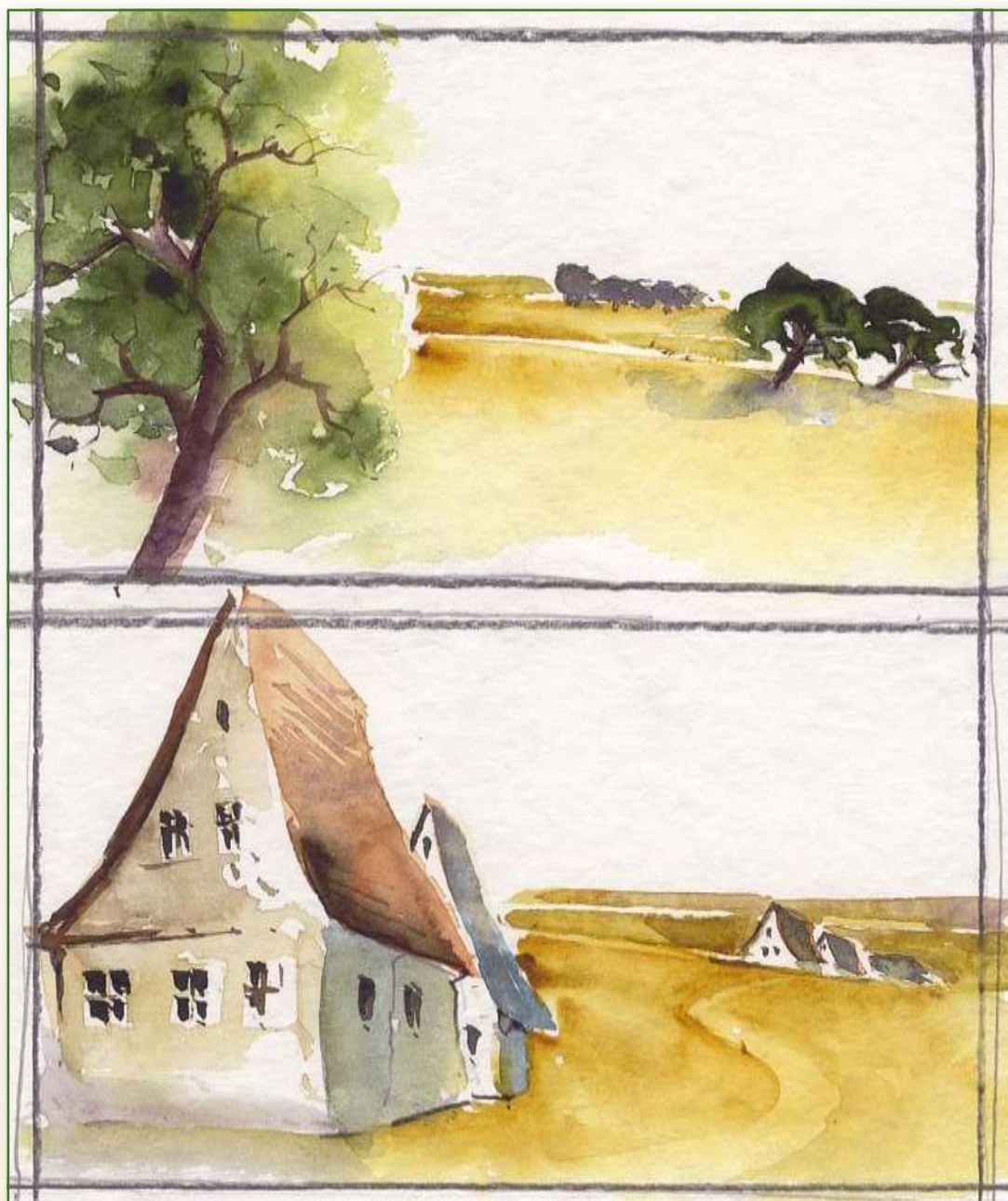

Gullar bilan kompozitsiya

Ko'pgina rassomlar uchun gullar eng mashhur mavzudur. Bu qisman gullarning shakllari va ranglarining xilma-xilligi bizning kundalik hayotimizga nekinlik va quvonch keltirishi bilan bog'liq. Ammo hatto gullar bilan syujet uchun ham umumiy qabul qilingan kompozitsion qoida yo'q. Aksincha, u, masalan, o'simlik turiga rahbarlik qiladi. Kompozitsiyani yaratishda, shuningdek, tugallangan rasm qanday ko'rinishini, fon Obst - novkaning ahamiyatini va boshqalarni ko'rib chiqishga arziydi.

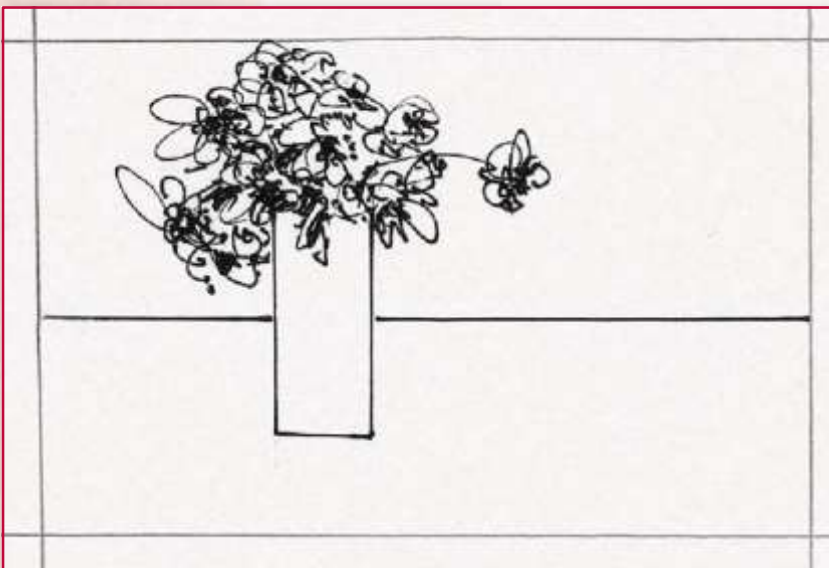
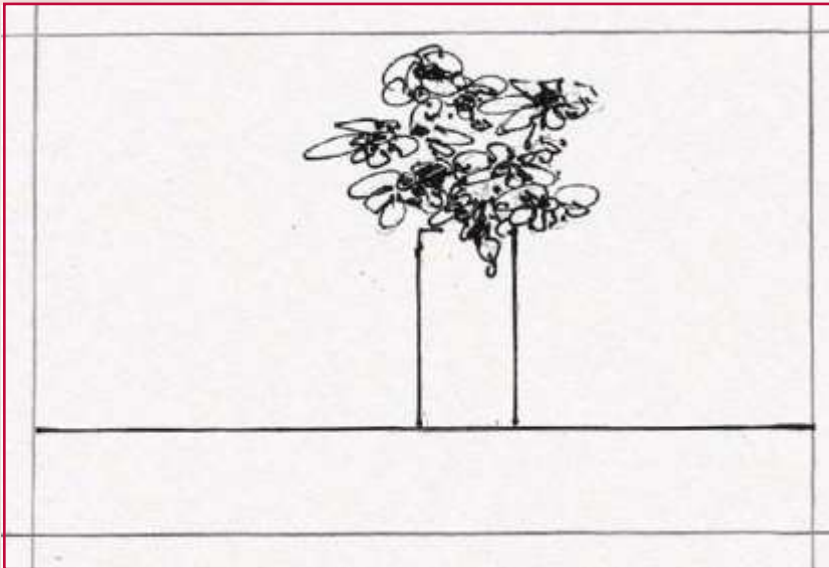

Ammo shunga qaramay, rasmlaringizni yanada to'yingan va ifodali qilishga yordam beradigan tavsiya etilgan tavsiyalarni o'rganing.

To'liq markazda va ufq chizig'ida joylashgan ob'ekt muzlatilgan va tarang ko'rinadi. Vazodagi guldasta begona jismga o'xshaydi (rasm. 1).

Vazoni biroz chetga surib qo'yganingizdan so'ng, tasvir tuzilishi dinamik bo'ladi. Ko'tarilgan ufq chizig'i fonida vaza ma'lum bir sirtida turgan ko'rinadi. Rasm uyg'unlashadi (rasm. 2).

Kompozitsiyani qiziqarli qilish uchun yana bir nechta maslahatlar:

- vazoning yuqori chetini bir nechta gullar yoki barglar bilan yoping; bu vazani vizual ravishda orqa fonga va pastki chiziqqa suradi - yo'q naqsh kontekstida ranglarning ahamiyati. Ko'pincha statik ko'rinadigan va juda texnik tarzda bo'yalgan vazaning yuqori qirrasi endi shunday ko'rinmaydi;
- yiqilgan barglar fonni bezatadi; bu fonni kamroq tekis va bir rangli qiladi;
- ufq chizig'ining engil va quyup shakllarini almashtiring; yorqinlikning bunday xilma-xilligi naqshni bir tekis bo'yalgan sirtga qaraganda dinamik qiladi.



Yozgi Guldastali vaza: foydalanish misoli

Materiallar:

Latta qog'oz, 600 g / m²

Akvarel bo'yoqlari: kulrang Peyn, sariq-yashil, zaytun-yashil, kraplak, Van Deyk jigarrang

Turli xil cho'tkalar

Birinchi eskizda vaza bo'sh stol yuzasining o'rtasiga joylashtirilgan va guldasta qog'ozning yuqori chetiga qo'yilgan. Yozgi guldasta o'z-o'zidan chiroyli, ammo bu holda u yoqimsiz ko'rinadi. Ikkinchi versiya ustida ishlayotganda kompozitsiyani yaratish bo'yicha tavsiyalar ishlatilgan: rasmning syujeti varaqning butun yuzasiga cho'zilgan, yozgi guldasta o'zini tomoshabinning qo'lga tashlaganga o'xshaydi

Yiqilgan barglar vaza ichidagi gullarni fon bilan bog'laydi va guldastaning varaq formatiga to'liq mos kelmasligi vizual ravishda uni tomoshabinga yaqinlashtiradi. Ushbu eskiz muvaffaqiyatli bo'lib chiqdi, rasm uning asosida yaratilgan.





CHIZISH

TEXNIKALARI

Keyingi bobda akvarel bo'yashning asosiy usullari haqida umumiy ma'lumot berilgan. Vaqt o'tishi bilan siz aniq texnikalarni afzal ko'rishni boshlaysiz, ammo o'zingizning badiiy uslubingiz faqat doimiy rasm chizish amaliyoti orqali rivojlanishi mumkin.

Bo'yoqlarni aralashtirish.....	
Yuvish	
Lessirovka	
Quruq cho'tka	
Xom texnika.....	
Salbiy bo'shliq	
Niqob	
Shablonlar / Chayqalish.....	
Splash	
Tamponlash.....	
Effektlar	
Modellashtirish pastasi.....	
Emaye-aerozol	
Boshqa materiallardan foydalanish	
Tugatish / akvarel qalamlari.....	

Bo'yoqlarni aralashtirish

Hozirgi kunda har qanday akvarel ishlab chiqaruvchisi barcha mumkin bo'lgan soyalar palitrasini taklif qiladi. Men oldindan aralashtirilgan soyalardan foydalanishni afzal ko'raman va ranglar odatda Lessing orqali aralashtiriladi. Agar siz palitrada bo'yoqlarni aralashtirishni boshlasangiz, unda siz subtractiv rangga ega bo'lishingiz va ularni akvarel bo'yoqlaridan mahrum qilishingiz mumkin

Для примера я смешал оранжевый лазурный и железный сурик: получился неопределенный коричневый тон без какой-либо интенсивности цвета (рис. 1). Если же нанести два цвета лессировкой, один поверх другого, то оранжевая краска, нанесенная первой, так или иначе проступит и сделает эффектнее поверхность крыши (рис. 2).

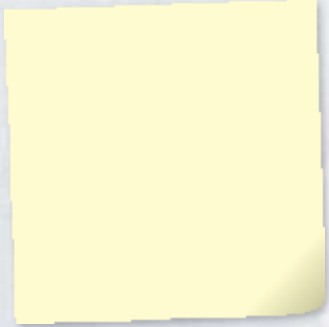

Har doim bo'yoqni faqat oldingi qatlam to'liq quriganidan keyin qo'llang. Bunday holda, ishlatilgan (chapdan o'ngga): ocher engil, ftalo ko'k va oltin jigarrang.

Yuvish

Nemis tilidagi "yuvish" so'zi frantsuz laver so'zidan kelib chiqqan bo'lib, "yuvish" yoki "yuvish". Yuvish akvarel bo'yoqlari va gradient texnikasida ishlashning asosiy usuli hisoblanadi. Bu, ayniqsa, rasmning katta qismlarini bo'yoq bilan to'ldirish uchun juda yaxshi, lekin rasm bazasini yaratish uchun ham ishlatilishi mumkin. Ushbu uslub deyarli har bir akvarel kompozitsiyasida qo'llaniladi

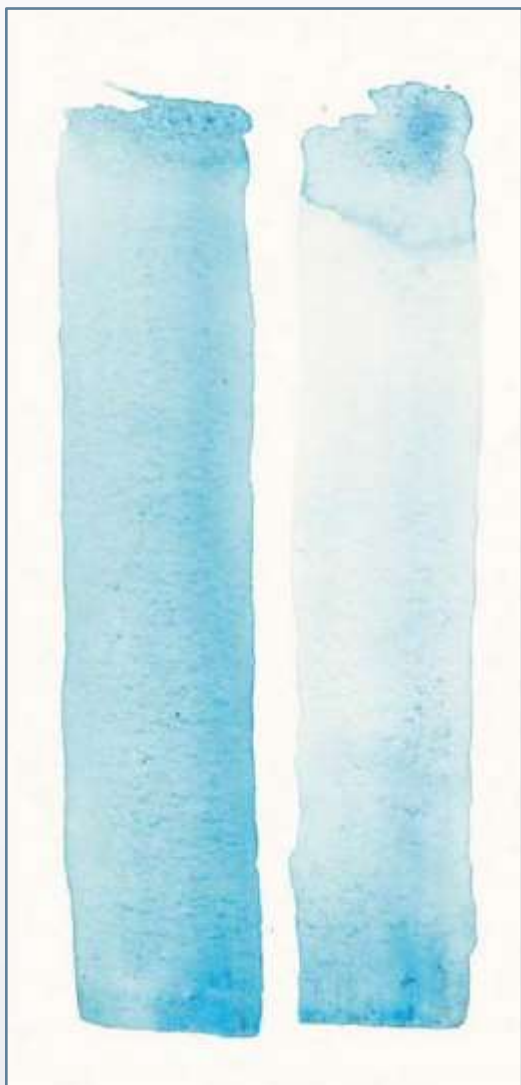

Suv qo'shilishi bo'yoqni engilroq qiladi va ranglarning uyg'un o'tishini yaratadi (o'ngda).

Bo'yoqni palitrada suyultirish va cho'tkaning eng keng tomoni bilan qog'ozga surtish yaxshidir. Tor ma'noda, yuvish suv qo'shilishi bilan rang intensivligining o'zgarishini anglatadi. Ushbu usul yordamida bir rangdan ikkinchisiga o'tish ham yaratiladi, garchi u uchun aniqroq ta'rif "rang gradienti" bo'ladi».



Bir tekis yuvish bo'yoqning deyarli mukammal qo'llanilishini ta'minlaydi. Ushbu uslub, ayniqsa, rasmning asosi bo'lgan bo'yoqning birinchi qatlamiga mos keladi.



Kuchli bo'yoq rangidan engilroq ohanglarga o'tish suv qo'shish orqali hosil bo'ladi. Rang intensivligini o'zgartirib, tasvirni shaffof va chuqur qilishingiz mumkin.



Yuvish bir rangdan ikkinchisiga, ya'ni rang gradyaniga o'tish uchun ham ishlatilishi mumkin.

Lessirovka



Lessing pastki qatlam porlashi uchun bir rangni ikkinchisining ustiga qo'yishni o'z ichiga oladi. Buning uchun quruq qog'ozga avval suv bilan suyultirilgan bo'yoq qo'llaniladi va to'liq quritgandan so'ng ular keyingi qatlamlarga o'tadilar.

Rangning intensivligi oldingi qatlamlarning ustiga shaffof bo'yoq qo'llash orqali yaxshilanadi; rangni kuchaytirish va uni zaiflashtirish effektlari yaratiladi. Lessing texnikasida ishlaganda shaffof soyalardan foydalanish muhimdir.

O'ngda: rangni kuchaytirish va zaiflashtirish va bo'yoq qo'llaniladigan joylarda Lessing texnikasida.

Quyidagi landshaftda ikkita misol keltirilgan: chapda faqat asosiy rang, o'ng tomonda-foydalanish bilan lessirovkalar.



Quruq cho'tka

Ushbu texnikada akvarel bo'yog'i iloji boricha quruq cho'tka bilan qo'llaniladi, bu esa rang - barang bo'lmagan tasvirni yaratadi: pigment donador qog'ozning balandliklariga tushadi, chuqurchalar esa bo'yalmagan bo'lib qoladi. Ushbu texnikadan foydalanib, siz chiroyli vertikal tuzilmalarni, tosh effektlarini va daraxtning mo'rt qobig'ini tasvirlashingiz mumkin. Qog'oz qanchalik qo'pol bo'lsa, undagi tasvir shunchalik ajoyib va jonli bo'ladi.



Juda quruq bo'yoq juda qo'pol qog'ozga qo'llaniladi. Bo'yoq faqat donador yuzaning chiqadigan joylarida qoladi.

Quruq cho'tkaning odatiy qo'llanilishi eski daraxtlarning qobig'ining tasviridir. Chapdagi misoldan foydalanib, daraxtning qo'pol, moxli yuzasi kuygan Van Deykning jigarrang siyenasini bilan bo'yalgan.

Xom texnika

Ushbu texnikada ishlayotganda, bo'yoq suv bilan namlangan qog'ozga yoki hali nam bo'lgan oldingi bo'yoq qatlamiga qo'llaniladi. Bo'yoqning sirtga qanday tarqalishi namlik miqdoriga bog'liq va bitta bo'yoqni hali ham nam bo'lgan ikkinchisining ustiga qo'yish juda qiziqarli effekt yaratadi: boom - Ge-da yangi rang aralashmalari paydo bo'ladi.

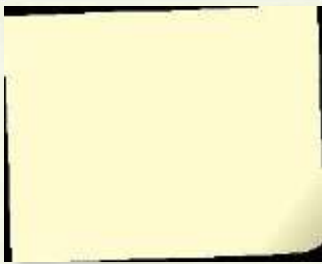

Qog'oz yuzasini intensiv ravishda namlang. Bo'yoqni qo'llang va nam yuzaga erkin tarqalishiga imkon bering.



Qog'oz peçete yordamida sirtning ba'zi qismlaridan hali ham nam bo'lgan bo'yoqni olib tashlang. Shunday qilib, masalan, siz bulutlarni tasvirlashingiz mumkin.



Cho'tkaning dastasi bilan siz hali ham nam bo'lgan bo'yoqning ba'zi joylarini muloyimlik bilan qirib tashlashingiz va yangi tasvir tafsilotlarini yaratishingiz mumkin. Qog'oz yuzasiga zarar bermaslik uchun buni ehtiyotkorlik bilan bajaring.



Chizma ishining oxirida siz tasvirning alohida joylariga e'tibor qaratib, nam yuzaga quyuqroq bo'yoqni qayta qo'llashingiz mumkin. Bo'yoq ham biroz tarqaladi..



Ushbu rasm ustida ishlayotganda, men varaqning ufq orqasida turgan sariq-qizil quyosh tasvirlangan qismini namlamadim. Bulutlarni bo'yash uchun men qog'oz yuzasidan nam bo'yoqni yupqa mato bilan olib tashladim.



Salfetkani naqsh bo'ylab siljiting, rangni yumshating. Natijada paydo bo'lgan chiziqlar yomg'ir kabi taassurot qoldiradi.



Ushbu naqshning birinchi qatlami nam ocher va jigarrang ohanglar bilan qoplangan. Agar siz hali ham nam bo'lgan birinchi qatlamga bir necha tomchi yashil bo'yoq tomizsangiz, yog'ochli barglarni tasvirlash mumkin. Cho'tkaning dastasi bilan yoyilgan dog'lardan magistral va novdalarni ko'rsatadigan chiziqlarni torting.

Salbiy bo'shliq



NIQOB



Salbiy makon bilan ishlash rasm chizish jarayonini qayta ko'rib chiqishni talab qiladi. Odatda bo'yoqlar bilan chizilgan rasm tafsilotlari toza bo'lib qoladi (Chapdagi misol). Agar chizilgan rasimga bo'yoq surtgandan so'ng, uni ma'lum joylaridan olib tashlasangiz, buni amalga oshirish mumkin: buni olib tashlangan chiziqlar yoki qismlarning o'lchamiga mos keladigan cho'tka bilan bajaring. Agar bo'yoq hali ham nam bo'lsa, tozalangan joylarga oqishni davom ettirsa, jarayonni takrorlang. Cho'tkani yaxshilab artib oling - faqat quruq cho'tka namlikni va namlikni yutishi mumkin (o'ngdagi misol).

Rassomlar uchun do'konlarda siz tor burunli qulay idishlarga qadoqlangan rasmning sirtini himoya qiluvchi suyuqliklarni (niqoblovchi suyuqlik, aka "niqob") topishingiz mumkin. Siz niqobli suyuqlikni ingichka chiziqlarga (masalan, yozuvlarga) va rasmning katta joylariga surtishingiz mumkin. Bunday joyga niqobni ish yuritish pichog'i bilan qo'llashingiz mumkin.

Niqobli suyuqlik quriganidan so'ng, bo'yoqni qog'ozga surting. Bo'yoq quriganidan so'ng, niqobni Barmoqlaringiz yoki silgi bilan olib tashlang, shunda siz oq chiziqlar yoki joylar paydo bo'lishini ko'rasiz.

Shablonlar / Chayqalish

Naqshning katta qismlari shablonlar yordamida bo'yoqdan himoyalangan bo'lishi mumkin. Men chizilgan yoki akvarel qog'ozidan foydalanaman va ularni ish joyiga qo'yaman - yangiliklar. Keyin, rasmning boshqa joylariga bo'yoq qo'llaganingizdan so'ng (men purkash texnikasida ishlashni maslahat beraman), siz shablonlarni olib tashlashingiz va ularning ostidagi joylarni o'zgartirishingiz kerak.

Ish paytida Stencil siljib ketmasligi uchun uni kichik bir narsa bilan bosing yoki agar Stencil siz chizayotgan varaqdan tashqariga chiqsa, uni maskalanuvchi lenta bilan mahkamlang. Quyidagi misolda de-revyevlarning bochkalari trafaretlar bilan yopilgan va chizilgan bo'yoq havo cho'tkasidan püskürtülür. Bo'yoqni qo'llaganimdan so'ng darhol shablonlarni olib tashladim va bochkalarni bo'yadim.



Splash



RASM. 1

Agar siz bo'yoqni dumaloq cho'tkadan qog'ozga sepsangiz, unda siz katta, ozgina tarqaladigan tomchilarni olasiz (rasm. 1, o'ngda). Yassi cho'tka kichikroq chayqalishlarni yaratishga yordam beradi (rasm. 1, chapda). Cho'tkani bir qo'lingizda ushlab turing, ikkinchi barmog'ingiz bilan qoziqning uchidan pastdan yuqoriga suring. Olingan rangli nuqtalarning kattaligi qoziqning uzunligiga bog'liq: u qanchalik qisqa bo'lsa, chayqalishlar shunchalik kichik bo'ladi. Ushbu texnikani ishda ishlatishdan oldin, turli xil cho'tkalardan bo'yoq sepishni mashq qiling.

Rasm 1 o'ng tomonida, texnika: dumaloq cho'tkaga juda suyultirilgan bo'yoqni torting. Cho'tkani gorizontaal ravishda eng uchidan ushlab turing va ko'rsatkich barmog'ingiz bilan tutqichning o'rtasiga osongina teging. Cho'tkaning yo'nalishini o'zgartirish tomchilar yo'nalishiga va ularning rasmga qanday joylashtirilishiga ta'sir qiladi. Cho'tkaning uchi bilan daraxt shoxlarini hosil qiluvchi chiziqlar tarmog'ini yaratish uchun alohida spreylarni ulang.

Sprinkler rasmda qayinning havodorligini etkazishga yordam beradi: ingichka osilgan novdalarni tasvirlab, yorqin sariq va yashil purkagichlarni pastga tushiring. Rasmning tashqi qismiga chayqalishlar kamroq bo'lishi kerak, shuning uchun siz daraxt tojining konturini shakllantirasiz.

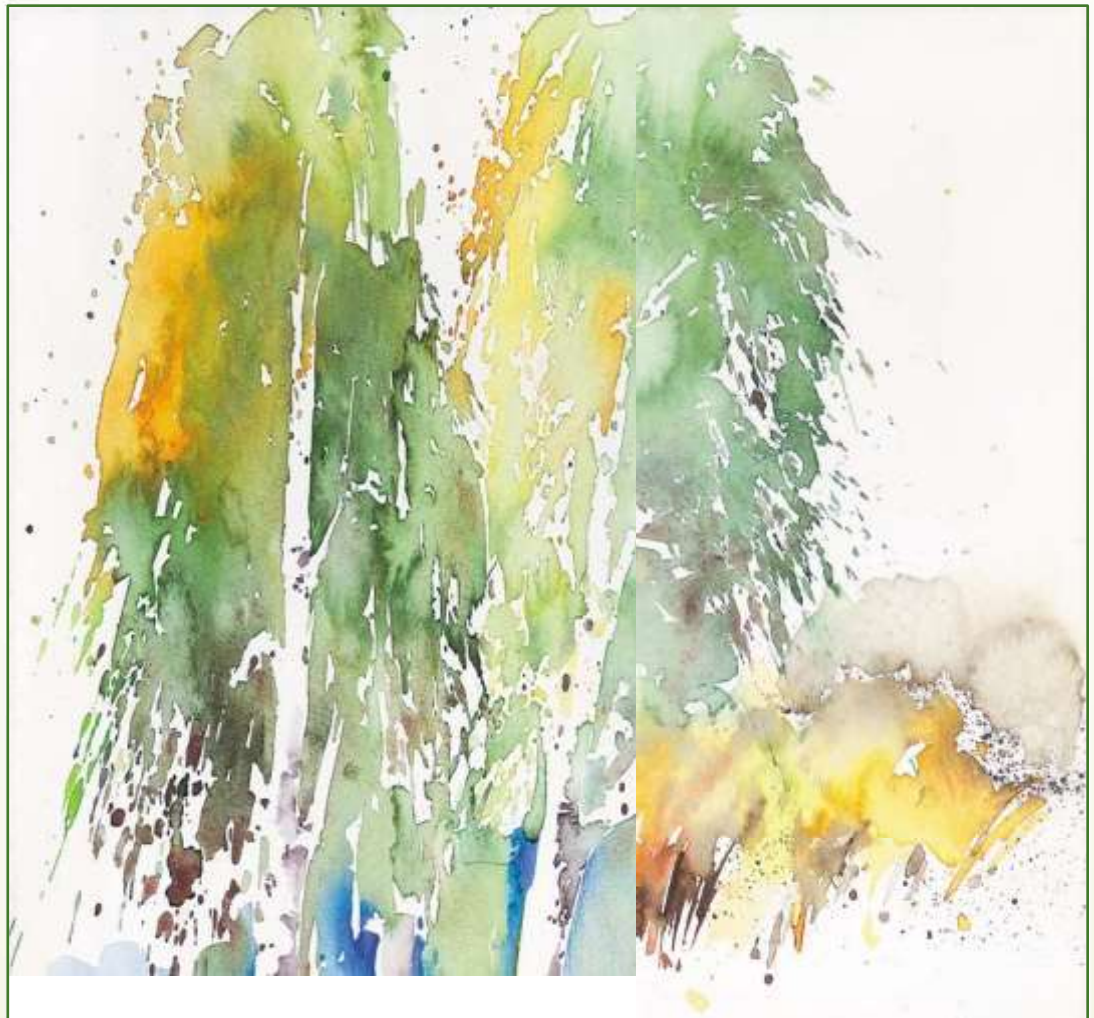

Tamponlash

Bo'yoqni shimgich, trya - buyrak yoki qog'oz peçete bilan ham qo'llash mumkin, uni ishqalang yoki qo'llang — har holda natija boshqacha bo'ladi. Masalan, hidrangeaning ushbu tasvirida katta teshiklari bo'lgan tabiiy shimgich ishlatilgan (rasm. quyida). Bunday shimgich bilan qo'llaniladigan bo'yoq izlari hidrangeaning kichik gulzorlariga o'xshaydi. Hajm berish uchun naqshning pastki qismiga ikkinchi qatlamni qo'llang. Naqsh maydoniga barglar va poyalarni qo'shsangiz, gul yanada ifodali bo'ladi.



Chiroyli Verbena gullari tabiiy shimgich yordamida tamponlash texnikasida ham bo'yalgan.



EFFEKTLAR

Akvarel rasmida maxsus effektlarni yaratish uchun turli xil yordam vositalari mavjud

Ular bilan ishlashda, ularni qachon qo'llash kerakligini hisobga olish kerak: bo'yoqni qo'llashdan oldin yoki keyin.

Modellashtirish pastasi

Modellashtirish pastasi quruq qog'ozga surtiladi, kelajakdagi naqshning baland joylari va ular orasidagi chuqurliklar hosil bo'ladi. Yuqoridagi joylardan bo'yoq drenajlanadi va chuqurliklarda to'planadi.

Modellashtirish pastasi rasmda alohida konturlarni yaratish uchun ham, butun naqshni bo'rttirma astarlash uchun ham qo'llanilishi mumkin.

Rudbekiya barglari o'sishi yo'nalishi bo'yicha modellashtirish pastasini qo'llash uchun spatuladan foydalaning (rasm 1). Bo'yoq qo'llanilganda, pastaning tuzilishi paydo bo'ladi va yorqin ranglar ostida jonlanadi — hind sariq, xinakridon oltin va oltin jigarrang (rasm. 2).



Modellashtirish pastasi bilan yengillik yarating va keyin bo'yoqni qo'llang.

Emal-aerozol

Bunday emal bo'yoqni xiralashtiradigan spirtni o'z ichiga oladi, ammo bu ta'sir faqat rasm biroz quritilgan bo'lsa ishlaydi. Agar bo'yoq nam bo'lsa, u emal bilan aralashtirib, yuzaga tarqaladi; agar bo'yoq butunlay quruq bo'lsa, aerosoldan foydalanish kerakli effektни engishga yordam bermaydi. Rasmda ishlatishdan oldin aerosol qanday ishlashini tekshirib ko'ring. Emaye, ayniqsa, landshaft va tabiiy mavzular uchun juda mos keladi: masalan, tuman klublarini ta'kidlash, suv yuzasini yanada ajoyib qilish, daraxt tanasi yoki gullari tasviriga jozibali tafsilotlarni kiritish. Sintetik qatronlar asosidagi lak taqqoslanadigan ta'sir ko'rsatishi mumkin.

Yangi nam bo'yoqqa qo'llaniladigan emal turli xil bo'yoq soyalarida, masalan, daraxt tanasida bir-biriga oqishiga yordam beradi (rasm. 1). Aerosol tarkibidagi spirt bo'yoqlarni bir-biriga tortadi, natijada qobiq tuzilishini uzatuvchi marvarid ohangi (tasvir markazidagi ochiq ko'k maydon) hosil bo'ladi.



Emalni nam bo'yoqqa surtish uning ko'proq tarqalishiga imkon beradi qiziqarli tarzda.

Boshqa materiallardan foydalanish

Nam bo'yoqdagi yopishqoq plyonka bilan tajriba. Olingan to'qimalar eng ko'p chizilgan rasmlarda ishlatilishi mumkin turli xil mavzular.

Muayyan effektlarni yaratish uchun siz turli xil materiallardan, masalan, yopishqoq plyonkadan foydalanishingiz mumkin. "Nam-mu" texnikasi yordamida bo'yoqning turli xil soylarini qo'llang va nam bo'yoqni plyonka bilan yoping; agar siz filmni biroz siljitsangiz, natija ayniqsa ajoyib bo'ladi. Olingan ajinlar va burmalarda bo'yoq hech bo'lmaganda boshqacha quriydi, bu rasm yuzasida heterojen tuzilish hosil qiladi -



Rasmning tuzilishini jonlantirishga, shuningdek, uning yuzasiga yupqa ajinlangan qog'oz turlarini kiritish yordam beradi, masalan, beparvolik - peçete yoki to'qima qog'ozining to'liq joylashtirilgan qismlari. Qog'ozni ozgina yoğurun, taglikka yopishtiring va elim to'liq quriganidan keyin bo'yoqni qo'llang.

Yangi badiiy materiallar va yangi rasm texnikasi rasmlarni yaratishda nostandart echimlarga olib keladi. Bunday qarorlarga ochiq bo'lish barcha rassomlar uchun asosiy talabdir. Quyidagi rasmda gul barglarining tuzilishi qog'ozga yopishtirilgan peçete bilan ta'kidlangan.



Tugatish / Akvarel qalamlari

Tugallangan akvarelni yaratish uchun vaqt kerak bo'ladi: shoshilmang. Tasvirning ayrim qismlarini ta'kidlash kerakligiga e'tibor bering: aksanlar deyarli sezilmasligi mumkin, ammo ular tayyor rasmga joziba bag'ishlaydi.

Men chiziq'larni chizish uchun akvarel qalamidan foydalanaman, ba'zida aniq, ba'zida yumshoq va loyqa. Qora akvarel qalam soyalarni chizishni tugatish va konturlarni ta'kidlash uchun foydali bo'lishi mumkin; ammo, haddan oshib ketmaslik uchun uni suiiste'mol qilmang.

Oq akvarel qalam, shuningdek, rasmga ko'proq ma'no bermasdan, tasvirning o'ziga xos xususiyatlarini ta'kidlashi mumkin. Rasmning muhim elementlarini ta'kidlashning yana bir usuli - bu cho'tka bilan ham, qalam bilan ham qo'llanilishi mumkin bo'lgan maskara. Kompozitsiyani akvarelning qo'shimcha chayqalishlari va zarbalari bilan jonlantirish mumkin.



Shishalar bilan natyurmort bo'yoq to'liq quriganidan so'ng, konturlarni quyuq akvarel va oq akvarel qalam bilan ta'kidlang.



Tuvaldagi akvarelda siyoh bilan qalam bilan qilingan alohida chiziq'larni alohida ranglarga juda nozik urg'u berib, ularni boshqalardan ajratib turadi.

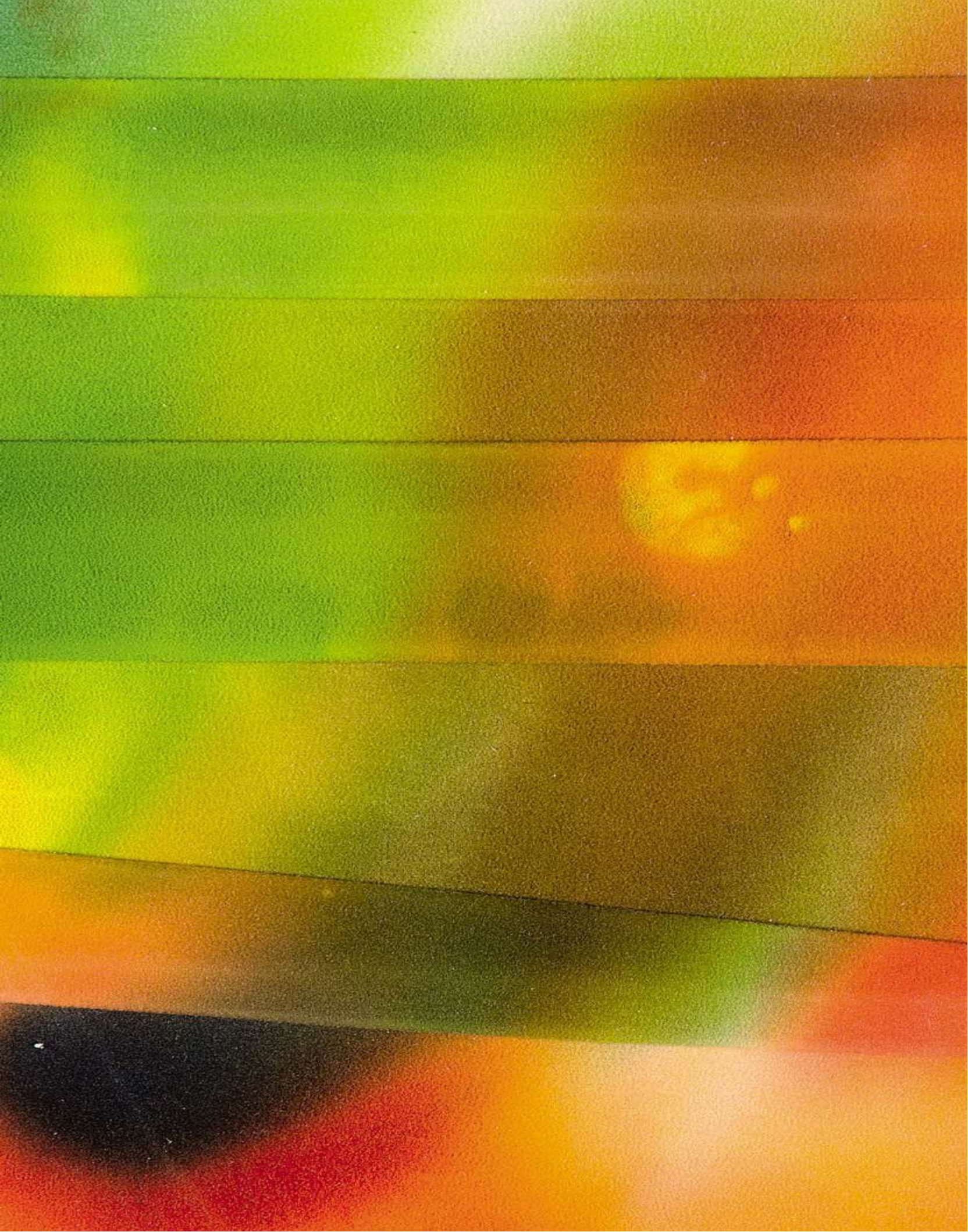

Eksperimental texnikalar

Eksperimental usullar sizga akvarel rasmida yangi effektlarni olishga yordam beradi. Rasm uchun odatiy bo'lmagan asoslar, masalan, Tuval qiziqarli ko'rinishi mumkin. Aralash ommaviy axborot vositalarida ishlash yoki suv sepish kabi nostandart usullardan foydalanish unchalik yoqimli emas. Poeks - ushbu yangi imkoniyatlar bilan periment-sizga albatta yoqadi.

Rang va grafik aksanlar	
Tuval asos sifatida	
Dahlia	
Havo cho'tkasi bo'yoqlari	
Hidrangealar	
Suv bilan purkash	
Qishki daraxtlar	
Monotip va nusxalash	
Ranglarning erkin o'yini	
Tajribalar	
Ko'knori bilan kompozitsiya	
Atipik format	
Vasilek	
Vale: tog ' panoramasi	

Rang va grafik aksanlar

Akvarel eskizlari, ayniqsa, boshlang'ich rassomlar orasida juda mashhur. Akvarel aniq chiziqlar va soyalar yordamida yaratilgan eskizni yanada ifodali qilishi mumkin. Eskizning xarakteri va ifodaliligini saqlab qolish uchun cheklangan palitradan foydalaning. Juda oz miqdordagi badiiy materiallar sayohat tajribangizni saqlashga yordam beradi. Agar xohlasangiz keyinchalik rasmni bo'yash uchun eskizni xiralashtirmaslik uchun suvda erimaydigan qalam yoki siyohdan foydalaning.

Bo'yoqni qo'llaganingizda, chizilgan bolalar rangiga o'xshamasligi uchun bo'yalmagan joylarni qoldiring. Shu bilan birga, grafik aksanlar akvarelni boyitishi mumkin: tasavvuringizni oching va turli xil rasm usullarini sinab ko'ring.



Siyoh bilan yozilgan va akvarel bilan bo'yalgan chizmalar va eskizlar ikki bosqichda yaratiladi: tez yozilgan grafik eskiz va uyda rang tasvirning engil va murakkab qismlarini ajratib, uni yorqin va qarama - qarshi holga keltirganda.

Tuval asos sifatida

Akvarel qog'ozidan farqli o'laroq, Tuval akvarelning uning yuzasiga chuqur kirib borishiga yo'l qo'ymaydi. Rasm chizishda ushbu holatni hisobga olish kerak: ish boshlashdan oldin tuvalni astarlash kerak va astar akvarel uchun mos bo'lishi kerak. Bunday astar ikki xil variantda mavjud: yumshoq yoki aniq texnologiya bilan. Astar cho'tka yoki spatula bilan qo'llaniladi.

Bo'yoqni qo'llash jarayonida cho'tkani munosib qo'shimchaga (Aquafix) botirish mumkin emas. Bu juda muhim, chunki bunday qo'shimchasiz, bo'yoqning keyingi qatlami qo'llanilganda allaqachon qo'llaniladigan rang qatlamlari eriydi. Qo'shimchani suv bilan suyultirish yoki suv o'rniga ishlatish mumkin. Tasvirni yorqin qilish uchun men har doim tuvalga naychali bo'yoq bilan yozaman.



Tuvaldagi
akvarel,
texnikalar:
püskürtme va
aerozol, 40×50
sm

Dahlias

Dahlias-bu rassom uchun qiyinchilik: mah - hatto ko'p bargli gullar, amaliy - chang'i har doim juda yorqin. Ushbu rasm rang gradienti, qo'shimcha ranglardagi bir nechta

aniq shakllar va ba'zi joylarda paydo bo'ladigan Tuval tuzilishi tufayli ayniqsa ajoyib ko'rinadi

Havo cho'tkasi bo'yoqlari

Havo cho'tkalari yuqori quvvatli suyuq akril bo'yoqlardan foydalanadi. Men ularni asos sifatida qo'llashni yaxshi ko'raman, keyin akvarel bilan yozaman. Biroq, bunday bo'yoq bilan astar juda nozik bo'lishi kerak, aks holda undagi erituvchi ustiga qo'llaniladigan akvarelni itaradi

Baza sifatida havo cho'tkasi bo'yoqlarini qo'llashning afzalligi shundaki, ular quriganidan keyin erimaydi, shuning uchun akvarel bo'yoqlari qatlamlari uning yuqori qismida muvaffaqiyatli yotadi.



Aralash media
Tuval, 40x50 sm
Bo'yoqlar:
hind sariq,
ultramarin,
zaytun yashil. Akvarel
bo'yoqlari: yashil
panjara, zaytun yashil.

Hidrangealar

Bog ' hidrangealarining bu tasviri havo cho'tkasi foniga ega rasmning namunasidir. "Hind sariq" ohangida yaratilgan asosiy qatlarning tepasida men chang bosdim va zaytun yashil rangini tuzatdim. Tamponlash texnikasidan foydalangan holda nam bo'yoq yordamida men shimgich yordamida inflorescences chizdim. -

"Perilen Zele" soyasidagi juda quyuq akvarel poya va barglarni tasvirlash uchun juda mos keladi.



Suv bilan purkash

Ushbu eksperimental texnika uchun qo'llaniladigan bo'yoqni qisman quritish ayniqsa muhimdir. Old shart — bu pigmentni yaxshi ushlab turadigan latta qog'ozdan foydalanish. Bo'yoqni qo'llaganimdan so'ng, men uning qurishini kuzataman va intuitiv ravishda uni suv bilan puskurtmeyni qaysi vaqtda boshlashni aniqlayman.

Suv qo'llaniladigan bo'yoqning hali ham nam joylarini yuvadi va allaqachon quruq joylarda dog'lar yoki mayda tomchilar kabi ko'rinadigan dog'lar hosil qiladi. Ushbu uslub, ayniqsa, tasvirlar uchun juda ko'p qirralar va chiziqlar bo'lishi kerak. Ammo bu usul vaziyatga juda bog'liq: ba'zida suvning chayqalishini muvaffaqiyatli ishlatish mumkin, ba'zida suv juda ko'p bo'yoqni yuvadi.



Qishki daraxtlar

Men har doim qo'llaniladigan bo'yoqlar orasidagi chegarada konturlarning qanday shakllanishiga qiziqib kelganman. Bunday holda, daraxt tanasining ingichka konturi qisman bo'yalgan maydon chegarasida bo'yoqni quritish jarayonida hosil bo'ladi

Agar siz daraxtlar guruhini chizayotgan bo'lsangiz, yaxshi natijaga erishish uchun amaliyot va sabr-toqat talab etiladi.

Waterford 640gsm
akvarel qog'ozi, nozik
taneli tekstura, 38x56 sm

Monotip va nusxalash

Ushbu uslub sizga turli xil mavzularda rasm chizish imkonini beradi. Rasmning tafsilotlari akril plastinkada naychalardagi bo'yoqlar bilan aniq chizilgan, shundan so'ng akvarel qog'ozida iz paydo bo'ladi. Shaxsan men bo'yoqni erkin qo'llashni afzal ko'raman: olingan bosma undan yaxshi ochilgan tasvirni yaratish uchun tasavvur va tasavvurni talab qiladi. Bizning rasm chizishga bo'lgan yondashuvimiz odatda juda oqilona bo'lgani uchun, bu uslub, ayniqsa, ijodiy fikrlashni rivojlantirish uchun foydalidir.

Agar siz bepul qo'llash texnikasini afzal ko'rsangiz, avval plastinkadagi bo'yoq qanday qurishini kuzating. Ba'zida g'oya o'z-o'zidan paydo bo'ladi, boshqa hollarda siz rasmni to'ldirish uchun echim haqida to'g'ri o'ylashingiz kerak bo'ladi.



Ranglarning erkin o'yin

Bu ish realizm me'yorlarini buzadigan, sizni rasmdan zavqlanishga, o'zingizni ifoda etishga va xayol qilishga majbur qiladigan o'ziga xos qiyinchilikdir.

Cheklangan, mohiyatiga qisqartirilgan shakllar mavhumlik janriga yaqin.

Tajribalar

Rassomlar har doim turli xil an'anaviy rasm texnikasi va badiiy materiallarni qanday birlashtirish mumkinligi, bo'yoqlarning xatti-harakatlarini va ularning kombinatsiyasini o'rganish, bo'yoqlarga yangi astar yoki qo'shimchalar qo'llash bilan qiziqishgan.

Masalan, velor pastel qog'ozi-bu bar-xachir massasi qo'llaniladigan qog'oz bazasi. Men aniqladimki, suv qo'shilishi bu qog'ozni yumshoq va mayin qiladi va akvarel bo'yoqlari unga juda yumshoq tushadi.

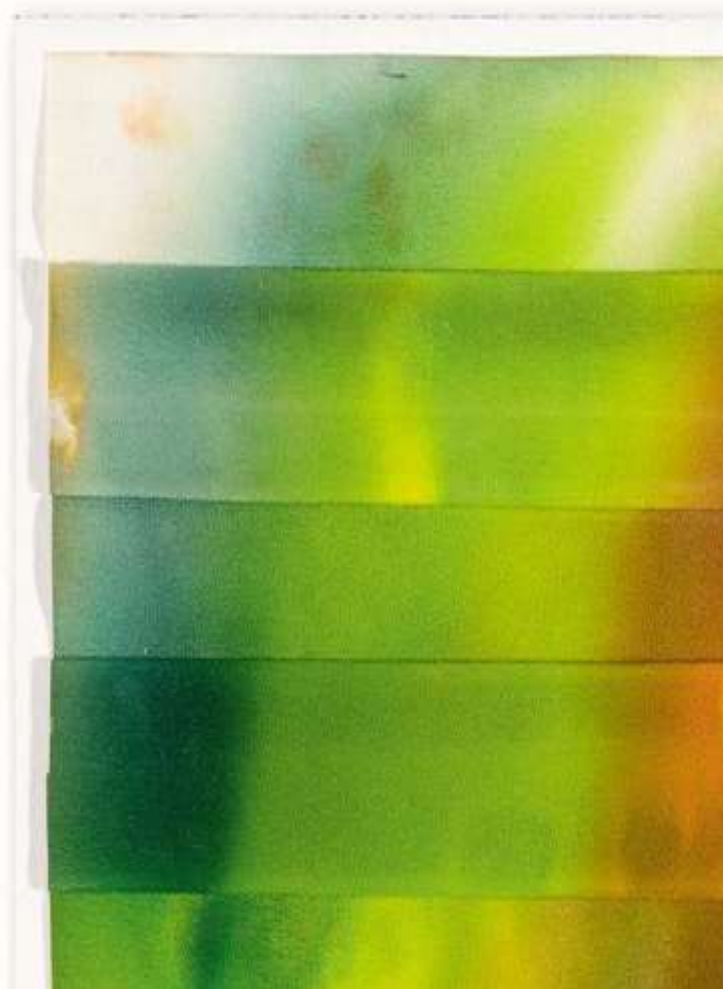

Ko'knori bilan kompozitsiya

Ushbu kompozitsiyani yaratishda men bo'yoqdan keyin hali ham nam bo'lgan, egiluvchan Baxmal qog'ozni yog'och tayoqchalarga qo'ydim -



Bo'yoq quriganida, bo'ylama relyef paydo bo'ldi, men uni bosdim va mahkamladim.

Akvarel kollaji, Baxmal qog'oz,



Atipik format

Uyingizni diqqat bilan tekshiring. Ehtimol, interyerda gorizontal formatga qaraganda uzun, tor vertikal format uchun ko'proq joy borligini bilib olasiz. Lekin bu meni atipik formatga kirishga majbur qiladigan yagona narsa emas. Ko'p yillik gullar, baland bo'yli naralar yoki katta hahardagi mavzular tor ver-

Vasilek

Men sariq gul gulchambaridan rasm chizishni boshladim. Esingizda bo'lsin: bo'yoq cho'tkasi yoki suvning eng kichik ifloslanishi ham sariq rangni kamroq yorqinroq qiladi. Bo'yoq quriganidan so'ng, jo'xori gulining boshining rangi va shakli ultramarin va temir surik aksanlari bilan yozilgan qorong'i fonda ajralib turadi.

Makkajo'xori gullari, latta qog'ozdagi akvarel,



Vale: tog ' panoramasi,
latta qog'ozdagi
akvarel,

Vtikal formatida. Masalan, minimalist texnikada yozilgan yuqoriga qarab o'simliklarning poyalari juda qiziqarli akvarel kompozitsiyalarini hosil qiladi. Ammo shunga qaramay, atipik gorizontal format haqida unutmang. Bu, ayniqsa, panorama landshaftlari uchun juda yaxshi

Vale: tog ' panoramasi

Hech bo'lmaganda tanlangan format hech bo'lmaganda cheksiz, ketma-ket cho'qqilarga mos keladi. Ultramarin binafsha rang bilan sovuq, uzoq ko'k, bu kenglik taassurotini ta'kidlaydi. Qorli tog'larning tasviri qishki landshaftlarda qanchalik kam konstruktiv elementlardan foydalanish mumkinligini ko'rsatadi. Aynan shu soddalik tomoshabinning tasavvurini rag'batlantiradi va unga shaxsiy tajribalarini rasmga o'tkazishga imkon beradi. Ushbu rasmning asosiy yo'nalishi rasmning chap tomoniga qaratilgan. Qudratli tog ' qarag'aylari va katta kulbalar oldinga siljiydi, tasvirning o'ng chetiga yaqinroq bo'lgan kichik kulbalar esa orqa fonga suriladi.



Syujet

Rassomlarni qayta-qayta hayratga soladigan va to'g'ridan-to'g'ri rasm chizishga majbur qiladigan ko'plab syujetlar mavjud. Akvarel bo'yoqlari ifodali kompozitsiyalarga aylanishi mumkinligi sababli, ba'zi mavzular – gullar, landshaftlar – akvarelda mujassamlash uchun ideal bo'lib chiqadi. Ushbu bobda biz akvarel uchun eng mashhur mavzularni ko'rib chiqamiz.

Gullar	
Arxitektura	
Landshaft	
Daraxtlar	
Natyurmort.....	
O'ZBOSHIMCHALIK BILAN KOMPOZITSIYA	



Gullar

Gullar-hayot quvonchi va nekbinlik ramzi-men uchun rasmga bo'lgan munosabatimning mutlaq sinonimi. Ular hayot davomida bizga hamroh bo'lishadi – quvonchli holatlarda ham, qayg'uli voqealarda ham. Biz gullarning o'sishi va gullashini, ularning mavjudligi qanchalik tez o'tishini kuzatishimiz mumkin. Har bir bosqichda ularning go'zalligining o'ziga xos, o'ziga xos turi namoyon bo'ladi.

Men bu bobda birinchi bo'lib gullarni ataylab qo'ydim. Ular istiqbol muammosini yangilamasdan shakl va rangning o'zaro ta'sirini o'rganishga yordam beradi. Faqat qiziqarli kompozitsiyani topish muhim bo'ladi. Bundan tashqari, gullarning eng muhim shakllari sizning e'tiboringizga taqdim etiladi va tushuntiriladi. Ulardan ba'zilarining misolidan foydalanib, men rasm va burchaklar ustida ishlash bosqichlarini ko'rsataman.

Ko'knori.....
Ko'knori: bosqichma-bosqich mashq.....
Kungaboqar
Kungaboqar guldastasi
Oq gullar.....
Papatyalar: bosqichma-bosqich mashq
Gullarni o'rganish.....
Gortenziya va Namatak.....
Gullar kompozitsiya sifatida
I va II gullar guldastasi
Peyzajdagi gullar
Darvoza
Galereya oldidagi bog

Ko'knori

Ko'knori gullari barglarning boy rangi va noyob nozikligi va nafisligi bilan maftun etadi. Ko'knori birinchi navbatda kurtak hosil qiladi, u rivojlanayotganda ochiladi va keyin biz barglarni ko'ramiz ular juda oqlangan va to'g'ri chiziqda o'smaydi, lekin biroz kavisli; egri chiziqni chuqurroq rang bilan ta'kidlash mumkin.

Poyalarni loyihalashda buni yodda tutish kerak. Gulni rivojlanishning turli burchaklari va bosqichlarida tasavvur qilish foydali bo'ladi.

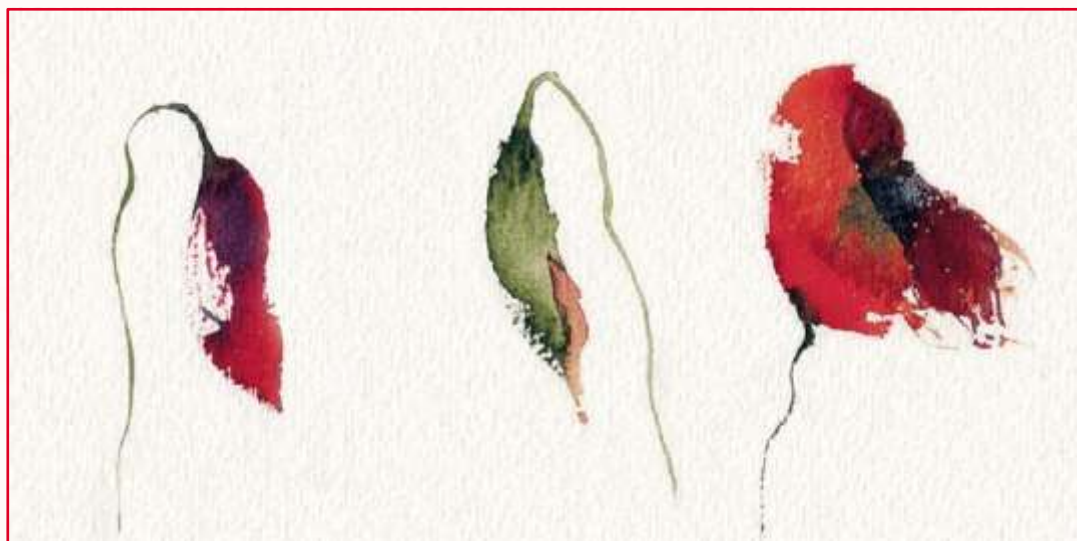

Ko'knori: bosqichma-bosqich mashq

Materiallar:

Qo'lda ishlangan qog'oz, 640 g/m², atlas, 38x56 sm

Akvarel bo'yoqlari: Azure, kobalt yashil och, sariq-yashil, to'q sariq Azure, Vermillion qizil, Bordo panjara, zaytun yashil

Turli xil cho'tkalar

Qora va oq rangdagi akvarel qalamlari



Dastlabki eskizlar

Ehtimol, bu ko'pincha akvarel rassomlari tomonidan chizilgan hashas urug'i. Rang kontrasti va gulbarglarning o'lchami bu gulning ajoyib atributlaridir -

Ushbu rasm ustida yurib, men dastlab ishlab chiqilgan asosiy konturlardan ko'knorning turli xil shaxsiy burchaklari, masalan, old yoki yon ko'rinish va uning rivojlanishining turli bosqichlari paydo bo'lishi mumkinligiga e'tibor qarattim, gullarni gullashdan tortib to gullashgacha. Bo'yash paytida siz har bir keyingi bo'yoq qatlami bilan naqsh qanday bo'lishini sezasiz-

Xia yanada aniqroq. Akvarel yaratishda bu fikrni hech qachon unutmang. Rasm-bu ma'lum bir tafsilot tufayli o'zini namoyon qilishdan ko'ra, barcha elementlarning yig'indisi.

1-qadam

Eskiz aranjirovka ichidagi ranglarning joylashishini tushunishga yordam beradi. Uni tayyorlashda alohida gullar barg bo'ylab hech qanday tuzilishsiz va qatorsiz taqsimlanganligiga e'tibor bering. Eskizda qalam soyasi allaqachon akvarelda paydo bo'ladigan soyali joylarni belgilab qo'ygan.



1

2- qadam

Asosiy rang sifatida to'q sariq Azure ishlatiladi. Bo'yoqni cho'tkaning keng tomoni bilan qo'llang. Ushbu yorqin asos ohangni sozlash jarayonida qisman suv bilan yuviladi. Suv qo'shsangiz, ba'zi gulbarglarni boshqalardan engilroq qilish imkonini beradi. Sariq-yashil bo'yoq ranglarning aniq konturini aniqlaydi. Ushbu bo'yoqni qo'llashda gullarning tashqi qirralariga yumshoqroq zarbalar bering va ularning ostida, soyali joylarda, sariq-yashil bo'yoqni zichroq qatlam bilan qo'llang.



2



3- qadam

Ushbu rasmda Ze - lenogo - zaytun — yashil va kobalt yashil nurning boshqa soyalari ham ishlatilgan: ulardan foydalanish fon maydonini yanada xilma-xil qiladi. Ohangning to'yinganligini suyultirish uchun ozgina suv seping. Qizil ranglar ranglarga hajm beradi. Rasmning fon rangi ajralib turmasligi kerak bo'lgan joylarida, chinnibarning yorqin, ammo shaffof bo'lmagan ohangidan foydalaning. Bordo panjara taglikning rangini yanada yaxshiroq qoplaydi.



4- qadam

Tasvirni oldinga siljitadigan ochiq ranglar va chuqurlikni yaratadigan quyuqroq ranglarning kombinatsiyasi gul stakanlarini hosil qiladi. Rasmning ba'zi qismlarini bo'yalmagan holda qoldiring va shaklni chiziqlar bilan ta'kidlang. Kemerli konturlar konveks barglarning konturiga eng mos keladi. Bo'yoqni cho'tkaning uchi va chetini almashtirib qo'llang. Ranglarda bo'lgani kabi, yashil fon ohangining hajmli tafsilotlari turli darajadagi yorqinlikdagi bo'yoqlardan foydalanish natijasida yuzaga keladi.



5-bosqich. Rasm chetlariga yaqin sepilgan bo'yoq tomchilari fon rangini suyultirib, orqa fondagi barglar massasini belgilaydi. Yashillik massasida qo'llangan to'q zaytun-yashil rang shakllarga ifodalilik baxsh etadi; och rangli bo'laklar oldinga chiqadi, to'q ranglar esa chuqurlikka chekinadi. Lazur rang yashil rangni yangilaydi va hali nam bo'lgan yashil bo'yoqqa oqib kirib, chiroyli o'tishlarni hosil qiladi. Mak gullarining poyalarida to'q va och qismlar navbatma-navbat almashib turadi.

Mak guli so'lgach, uning o'rnida urug' qutichasi qoladi.

Bo'yoqlarni birinchi marta surtishda siz uni bo'yama sansiz, ammo endi unga ham rang berish vaqti keldi. Gullari o'sadigan poyalar qog'ozning butun kengligi bo'ylab chiziqlar tarmog'ini hosil qiladi. Ular tomoshabinning nigohini yo'naltiradi va akvarel ustida ishlashning yakuniy bosqichining asosiy qismi hisoblanadi. Rasmni qora va oq akvarel qalamlar bilan yakunlang.

Kungaboqar

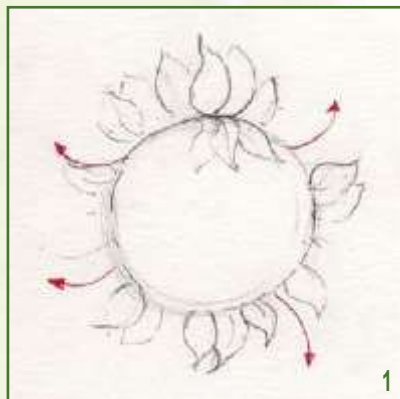

Materiallar:

Latta qog'oz,

Akvarel: yorqin sariq, hind sariq, to'q sariq Azure, Berlin Azure, oltin jigarrang, Van Deyk jigarrang, kraplak qorong'i

Qalam 3B

Turli xil cho'tkalar (c. 16-17)

1-qadam

Ushbu gul shakllarining o'ziga xosligini va gulbarglarning qanday joylashishini aniqlash uchun oldindan qalam eskizini tayyorlang.

2- qadam

Gulning o'rtasini jigarrang Van Deyk bilan bo'yashdan boshlang, unga bir oz Berlin Azure va kraplak qo'shing, rang o'tishini yarating. Yuqori qismida bo'yalmagan joylarni qoldiring- osilgan barglar bo'ladi. Akvarel bo'yalmagan makonning engil porlashi tufayli jonlanishini unutmang: bu holda ular gulning o'rtasining yumaloqligini ta'kidlaydilar.

3- qadam

Bo'yoq to'liq quriganidan so'ng, barglarning yo'nalishini yorqin sariq kabi engil sariq bo'yoq bilan belgilang. Va keyin quyuqroq, hind sariq rangini qo'shing, bu uning o'rtasi va Le pestles o'rtasidagi chegaradagi nam asosiy fonga qo'shilishiga imkon beradi. Unutmang! Sariq bo'yoqni olishdan oldin cho'tkani toza suvda yaxshilab yuvib tashlang

!

4- qadam

Barglarni to'q sariq Azure va oltin jigarrang rang bilan yaxshilang: yangi bo'yoqlar hajm hissi yaratadi. Rasmning o'ng tomonida hind sariq rangda lessirovka qilingan, bu tasvirga hajm qo'shadi. Lessing latta qog'ozda eng yaxshisidir, chunki bunday qog'ozda oldingi bo'yoq qatlamini xiralashtirish ehtimoli kamroq.

5-qadam. Xulosa qilish

Sketchbookda barglar va kungaboqarning eskizlarini chizib oling: old va yon burchaklar, so'lib, hali ochilmagan. Doira istiqbolda, lateral nuqtai nazardan, ellipsga aylanadi. Ayçiçek barglari juda katta, qirralari biroz tishli va xarakterli Villi bilan.



Kungaboqar guldastasi

Materiallar:

Latta qog'oz,

Akvarel bo'yoqlari: yorqin sariq, hind sariq, to'q sariq Azure, oltin jigarrang, Van Deyk jigarrang, kraplak, ultramarin ko'k, cerulean ko'k, sariq yashil, zaytun yashil

Turli xil cho'tkalar (c. 16-17)

Yorug'likdan qorong'igacha bo'lgan kontrastlar chizishda juda muhim rol o'ynaydi. Ochiq sariq gulbarglar va gul yadrosining to'q jigarrang ohangi o'rtasidagi kontrast bu rasimga sezilarli ta'sir qiladi. Biz gulning o'rtasini chizamiz, ayniqsa old tomondan, siz butun yuzaga quyuq ohangni qo'llamasligingiz kerak: ba'zi paltolarni oq rangda qoldiring. Kraplak yoki ko'k ultramarin ham bu hududni jonlantiradi. Kontrastlar butun rasmda bo'lishi kerak: hatto yashil soyalarda ham, sariq-yashil va zaytun-yashil ranglarning birinchi qo'llanilishidan keyin yorug'lik va qorong'ilik kontrasti paydo bo'ladi; orqa fonda ko'k rang uni kuchaytiradi.



Oq gullar

Oq qog'ozga oq gullarni chizish uchun siz dastlab gulning o'ziga bo'yoq surtmasligingiz kerak. Amalda, bu har bir gul qaerda bo'lishini diqqat bilan ko'rib chiqishingiz kerakligini anglatadi; shundan keyingina siz chizishni boshlashingiz mumkin

O'tloqdagi romashka juda jozibali syujetdir. Tasavvur qiling-a, ko'plab gulbarglar gul markazidan tashqariga, xuddi yulduz kabi ochiladi.

Papatyalar: bosqichma-bosqich mashq



Materiallar:

Latta qog'oz: Akvarel bo'yoqlari: hind sariq, oltin jigarrang, zaytun yashil, kuygan Siena, mis Azure
Turli xil cho'tkalar (bet. 16-17)

1-qadam

Ushbu bosqichda siz gulga bo'yoq bilan tegmaysiz, faqat uning konturlarini yashil rang bilan belgilang. Shundan so'ng, darhol rang chegarasini suv bilan yuvib tashlang — bu sizning uzoq ishingizni osonlashtiradi.

2- qadam

Gulning o'rtasini hind sariq bilan chizing. Suvning harakati krakkle effektini yaratadi, bu naqshning ma'lum bir sohasida qo'shimcha to'qimalarni yaratadi.

3- qadam

O'rta qismning pastki qismiga bir oz oltin jigarrang surting va gulbarglarga engil soya soling, bu ularning o'rtadan qanday o'sishini ta'kidlaydi. Siz ularning konturlarini kuzatib, ba'zi stamenslarga bo'yoq sepib, alohida gulbarglarga e'tibor qaratishingiz mumkin.

4- qadam. Ромашки луговые

Guldastani chizayotganda, undagi gullar qanchalik xilma-xil bo'lsa, guldastaning o'zi shunchalik qiziqarli bo'lishini unutmang. Yashil poyalarga qo'shilgan kuygan Siena ularning rangini yanada qiziqarli qiladi.



Gullarni o'rganish



MATERIALLAR:

Qo'lda ishlangan qog'oz,
 Akvarel bo'yoqlari: cerulean
 ko'k, tog ' ko'k, kobalt engil,
 ultramarin engil, oltin
 yashil, zaytun yashil, zaytun
 yashil, panjara yashil
 Turli xil cho'tkalar (s.
 16-17)

Hydrangea va atirgul kestirib

Yangi gullar tasvirlangan bunday kichik tadqiqotlar rassom uchun odatiy holdir, chunki riso — vaniyani o'qitish jarayonida shunga o'xshash narsalarni chizish zarur. Stresssiz yaratilgan oddiy eskizlar natija rang va yorug'lik kombinatsiyasidan qanday tug'ilishini namoyish etadi. Va murakkab ishni boshlaganingizda, ushbu dastlabki mashqlar qanchalik foydali bo'lganligini tushunasiz-

Turli fasllarning turli xil dizaynlarini o'rganing. Rosehip (o'ngda), masalan, kuzning syujetidir: tabiatda juda oz rang qolganda, uning mevalari boy qizil ohangda porlaydi. Sirtning bir qismi engilroq bo'lishi uchun qizil ranglarni qo'llang: bu bilan siz ushbu rezavorlarning chiroyli sharsimon shaklini ta'kidlaysiz.



Materiallar:

Qo'lda ishlangan qog'oz,
Akvarel bo'yoqlari: to'q sariq
Azure, Vermilion, sariq-yashil,
zaytun-yashil, mis Azure,
kobalt moviy ochiq, oltin yuz
jigarrang, jigarrang Van Deyk
Turli xil cho'tkalar

Gullar kompozitsiya sifatida



Materiallar: Buket I

Lanaquell Qog'ozi,

Akvarel bo'yoqlari: Magenta (binafsha rang), kobalt

binafsha, mis Azure, kobalt ko'k och, ultramarin och, indigo, sariq yashil, zaytun yashil, zaytun yashil, panjara yashil

Turli xil cho'tkalar (bet. 16-17)

Guldasta guldastasi I va II

Mening zaifligim — gul gazinlariga tashrif buyurish: tor xonada ranglarning ajoyib xilma-xilligi, xonaning salqin namligi, turli xil gullarning xushbo'y hidlari aralashmasi, tog' o'simliklarining ozgina tuproq hidiga qadar, bularning barchasi juda hayajonli. Floristlar rang va shakl tuyg'usini namoyish etib, ajoyib kompozitsiyalar yaratadilar. Tor, yuqoriga qarab gulli aranjirovkalar shunchalik nozikki, ularni eng tor joyga qo'yish mumkin,

monumentalligi bilan e'tiborni tortadigan keng yam - yashil kom-pozitsiyalar-bu guldastalar bitta-kutishlar kimgadir sovg'a qilinadi va kvartiralarda o'z o'rnini egallaydi. Kichik kompozitsiyalar deraza tokchasida, stolda yoki javonda o'z o'rnini topadi, shisha idishlar yoki haykalchalar kabi boshqa narsalarni to'ldiradi.



Materiallar: buket II

Qog'oz: nozik taneli
Lanaquelllar,

Akvarel bo'yoqlari:
Magenta (binafsha),
kobalt ko'k och, hind
sariq, zaytun yashil

Turli xil cho'tkalar

Peyzajdagi gullar



Materiallar:

Qog'oz: Lanaquell,

Akvarel bo'yoqlari: cerulean ko'k, tog' ko'k, kobalt ko'k och, ultramarin och, sariq-yashil, zaytun-yashil, zaytun, panjara yashil, Magenta (binafsha), temir meerk

Turli xil cho'tkalar
(bet. 16-17)

Darvoza

Har qanday muhim narsa chiroyli taassurot qoldirishi shart emas. Bog' darvozasi, deyarli yiqilib, ilmoqlarga osilgan, yam-yashil, o'sib chiqqan o'simliklar bilan o'ralgan. "Ketish va tug'ilish - abadiy tsikl».

Men tanlagan ranglar parvarish va tug'ilish tamoyillarini ifodalaydi. Binafsha-jigarrang temir surik bilan aralashirilgan

kulrang-ko'k ohanglar g'amxo'rlikni o'zida mujassam etgan; bu g'oyani egilgan ustunlar va egri osilgan darvoza ta'kidlaydi Ammo darvoza atrofida hamma narsa o'sadi va gullaydi: sariq-yashil barglar va o'tlar va gullarning binafsha majantasi. Kompozitsiya dinamik zarbalar bilan ijro etiladi; agar siz butun kompozitsiyada zarbaning engilligiga erisha olsangiz, akvarel juda o'ziga xos jozibaga ega bo'ladi.



Galereya oldidagi bog

Barendorf kommunasida ushbu bog'ga qoyil qolish mumkin; uning o'ziga xos xususiyati shundaki, ushbu bog ' egalari iskus - stvo-ni namoyish etadilar. Bog'ni galereya kabinalari bilan birlashtirish meni bir nechta asar yaratishga ilhomlantirdi. Turli xil gullar — turli xil gullar, shakllar, balandliklar - dehqon bog'lariga xosdir. Gullarning tarkibi eski binolarning kiritilishi tufayli to'liq ko'rinadi.



Materiallar:

Qog'oz: Lanaquell,

Akvarel bo'yoqlari: yorqin sariq, xinakridon oltin, to'q sariq Azure, Vermilion, Magenta (binafsha), sariq yashil, zaytun yashil, Peyn kulrang, temir meerkeep, tog ' ko'k, ultramarin Light

Turli xil cho'tkalar
(bet. 16-17)



ARXITEKTURA

Shahar, qishloq yoki qo'shni uchastkalari bo'lgan alohida binolarning manzaralari chiroyli mavzular sifatida idealdir. Ammo tasvirning me'moriy elementlarining rasmiy tili bilan tanishish uchun siz nisbatlarni o'lchash kabi ba'zi istiqbol tamoyillarini o'rganishingiz kerak. Uyning chiroyli kompozitsiyasidan tashqari, tafsilotlar va har xil turdagi binolar taqdim etilgan va tushuntirilgan.

Perspektiva	
Perspektiva tamoyillari	
Proporsiyalarni o'lchash	
Uy qurilishi	
Uy shakllari loyihalari	
Qishloq ko'rinishi	
Cherkov bilan qishloq: bosqichma-bosqich mashq.....	
Detallar	
Eshik va Derazalar	
Uyning jabhasi: bosqichma-bosqich mashq	
Eskiz: eski derazalar	
Eskiz: eski old eshiklar	
Zinapoya	
Zinapoya: bosqichma-bosqich mashq.....	
Binolarning turlari	
To'qimalar va chiaroscuro effekti bilan echimlar	
Shahar qurilishi turi: Nyu-York.....	
Qishloq qurilishi turi: Franconian Manor	
Qishloq qurilishi turi: Amrum orolidagi frisland uyi	
.....	
Arxitektura tafsilotlari: soxta darvoza.....	

PERSPEKTIVA

Faqatgina "istiqbol" so'zi ko'plab rassomlarni arxitektura mavzusidan dahshatga soladi. Xavotir olmang, arxitektura mavzularining keng doirasidan men faqat eng muhim tamoyillarni tanlayman va ularni sizga tushuntiraman -

Agar siz ularni o'zlashtirsangiz va o'zingizning ishingizda foydalanishingiz mumkin bo'lsa, unda siz har qanday binolarni akvarel bilan ishonchli chizishingiz mumkin.

Qoida 1: ko'z darajasi chiziqni aniqlaydi

ufq. Syujetni o'rganayotganda har doim ko'z darajasiga e'tibor bering. O'tirgan tomoshabin uchun rasmning tarkibi tik turganidan butunlay farq qiladi.

Qoida 2: yaqinroq ko'proq-kamroq.

Sizga yaqinroq bo'lgan kompozitsiyaning qismlari kattaroq ko'rinadi. Va uzoqdagi odamlar ular bilan taqqoslaganda kichik ko'rinadi.

PERPEKTIVA TAMOYILLARI

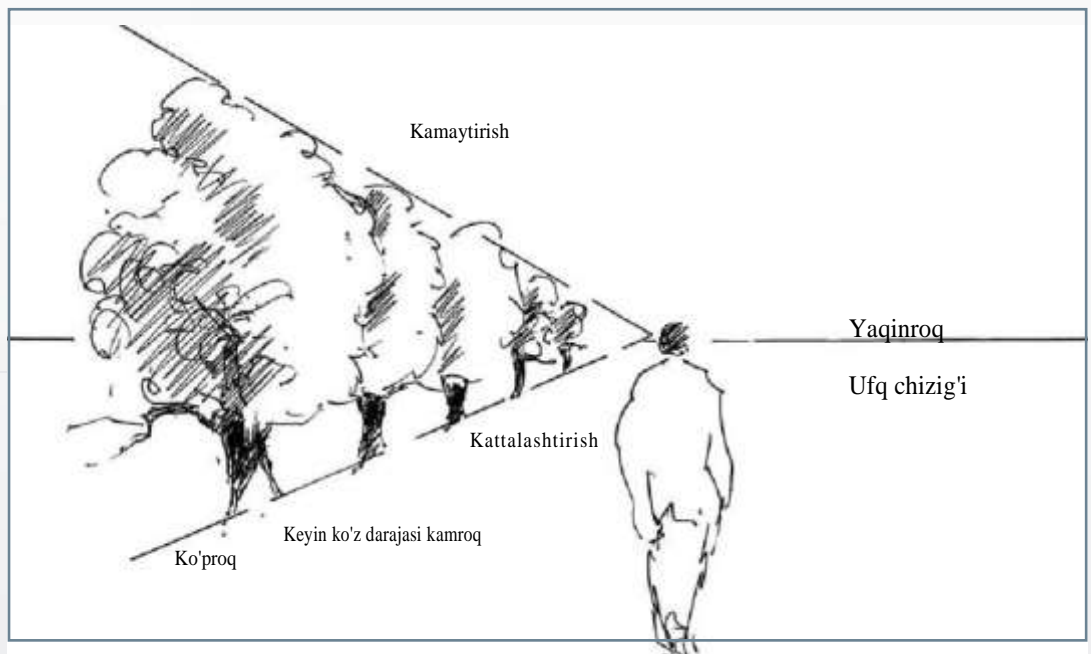
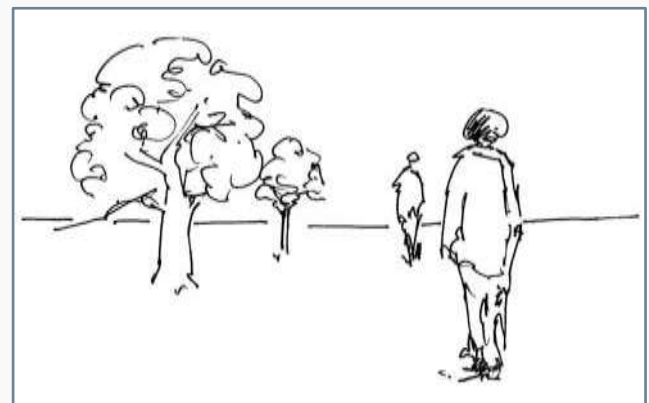

3-tamoyil. Ko'z darajasidan yuqori chiziqlar ufqqa, ko'z darajasidan pastroqqa ko'tariladi. Bu erda siz uchta printsipni va ularning tasvir kompozitsiyasining fazoviy ta'siriga ta'sirini ko'rishingiz mumkin. Yangi suyetni ko'rib chiqayotganda, shoshilmang, istiqbol chiziqlari yo'nalishini aniq belgilang.

Proportionlarni o'lchash

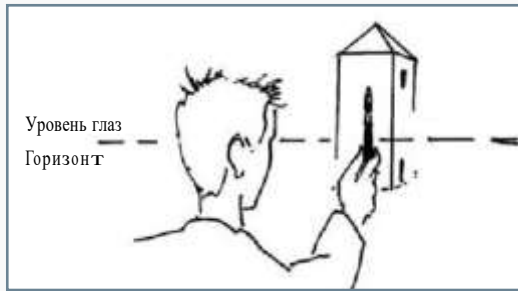

Binoning old chizig'idan o'lchov sifatida foydalaning. Binoning old chetining balandligini o'lchash uchun cho'tkani cho'zilgan qo'lingizda ushlab turing. Buning uchun to'xtating tomning pastki chetidagi cho'tkaning uchi va barmoqlaringiz bilan bino poydevorining chetini belgilang. Olingan o'lchovlarni qog'ozga o'tkazing.

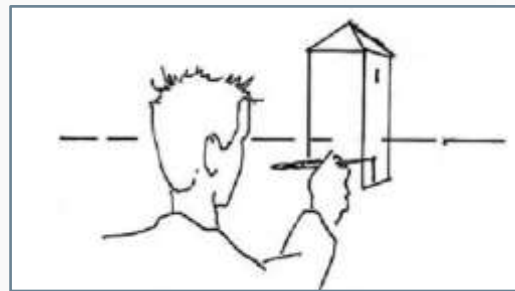

Uyning chap va o'ng qirralarining kengligini o'lchang. Endi uyning chekkalari orasidagi masofani o'lchab, bu chiziqarni chizilgan rasmingizga qo'llang. O'lchashda quyidagilarga ishonch hosil qiling ob'ektga bir xil masofani saqlash uchun siz doimo qo'lingizni cho'zasiz. Bu nisbatlarning buzilishini oldini oladi.

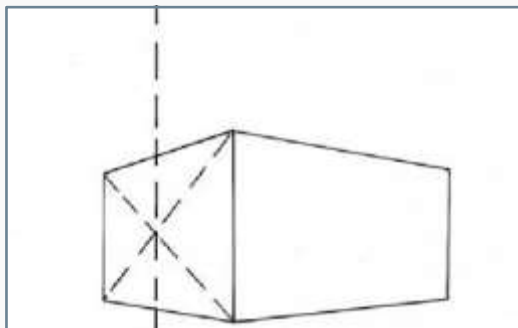

Gable uyi uchun avval aytib o'tilganidek harakat qiling. Uyning old tomonida mos keladigan burchak nuqtalaridan kelib chiqqan xochni torting. Kesishish nuqtasidan o'tgan vertikal chiziq Gable tepasining aniq holatini ko'rsatadi. Balandlikni yana o'lchab, qog'ozga o'tkazing.

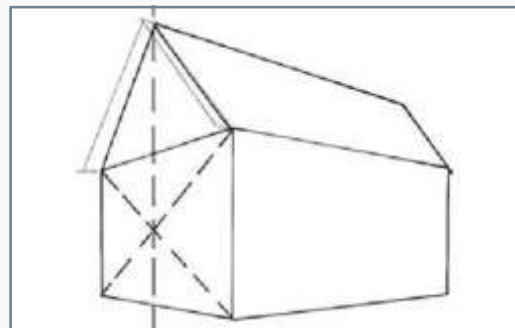

Balandlikni belgilab, tomning pastki qirralariga Gable shaklini belgilang. Buni unutmang oldinga qarab, siz shamoldan himoya qiluvchi taxta deb ataladigan tomning proektsiyasini ko'rasiz. Tomning tizmasining qiyaligi va tomning uzunligi ham cho'tka yoki o'lchagich bilan o'lchanadi.



Poydevor chizig'ini va tomning chetini rejalashtirish

Yordamchi vosita sifatida men sizga katlanadigan o'lchagichni tavsiya qilaman.

Uyning old vertikal chetini nishonga oling va katlanadigan o'lchagichning bir oyog'ini mos ravishda tekislang. Keyin ikkinchi oyoqni Fund - mentning pastki chizig'i bo'ylab tekislang. Ushbu burchakni eskizga o'tkazing va uyning orqa chetining uzunligi chegarasini belgilang. Uyning yon tomonlarida tomning pastki qirralari uchun xuddi shu o'lchash texnikasidan foydalaning. Ushbu chiziqdar pastga tushadi, chunki ular sizning ko'zingiz darajasidan yuqori.

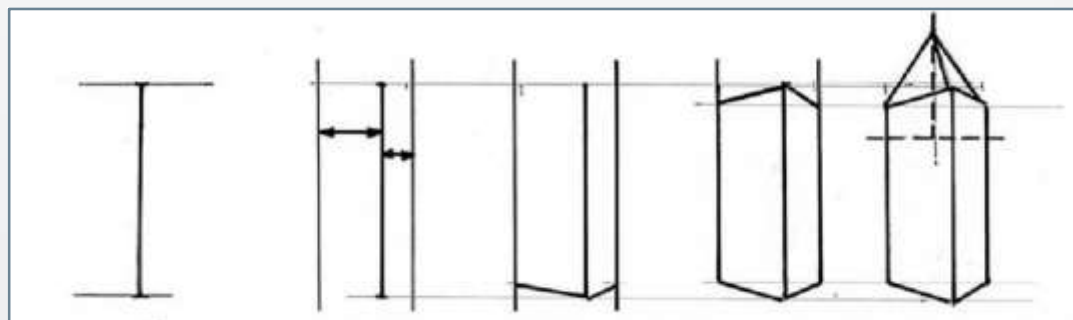

O'lchovlarning sxematik ko'rinishi: uyning tomoshabindan uzoqroq burchaklari mos ravishda kichikroq "old tomondan katta-orqada kichik».

Tomning yuqori qismining balandligini o'lchang va chizing. Agar binoda minora bo'lsa, uning shpili har doim binoning butun kengligining o'rtasida joylashgan bo'ladi.

Uy qurish

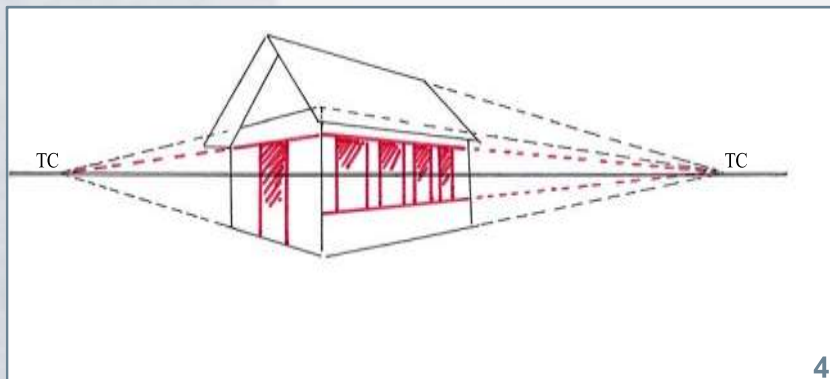
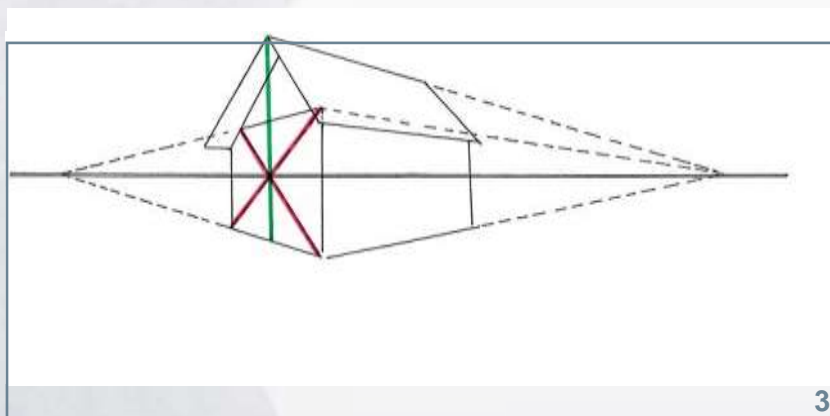
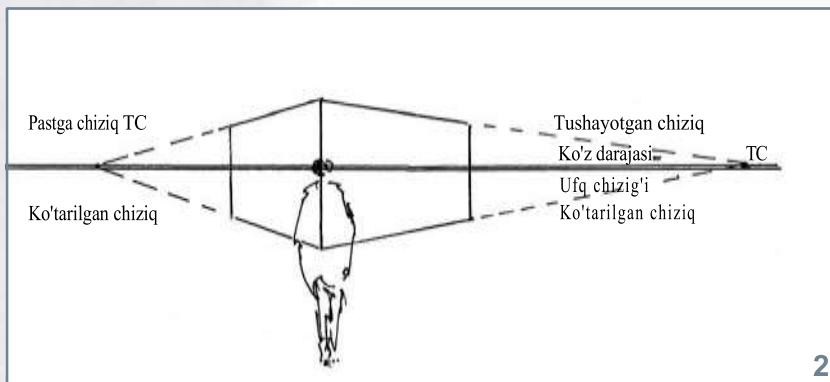
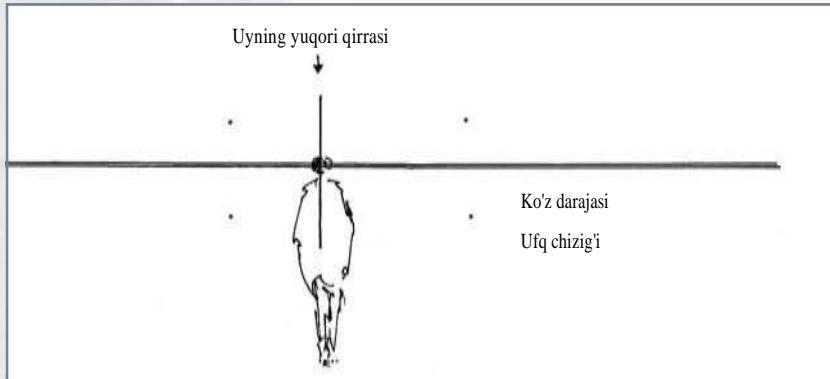

Yuqorida tavsiflangan umumiy istiqbol tamoyillariga rioya qilgan holda, men siz bilan ma'lum bir binoning 3D tasvirini bosqichma-bosqich yaratmoqchiman.

1-Qadam

Birinchiidan, men ko'z darajasidagi chiziqni yoki ufq chizig'ini aniq aniqlayman. Binoning old qismi ham, yon tomoni ham ko'rinishi uchun men uning burchagi oldida joylashganman. Bir nechta o'lchovlarni amalga oshirgandan so'ng, men devorlarning balandligini poydevordan tomning chetiga qadar aniqlayman.

2- Qadam

Volumetrik kub hosil qilish uchun chiziqlarni ulang.keyin yana umumiy istiqbol tamoyillarini qo'llang. Pastga va yuqoriga chiziqlar ufq chizig'ida uchrashadi. Ushbu uchrashuv nuqtasi yo'qolib ketish nuqtasi (TS) deb ataladi. Eskizda uyning ikkala tomoni ko'rinib turgandan so'ng, mos ravishda ikkita yo'qolib ketish nuqtasi paydo bo'ladi.

3- Qadam

Old tomondan xochni (qizil) torting. Keyin qalam bilan tomning balandligini o'lchang. Agar siz endi xochning kesishishi orqali vertikal chiziq (yashil) chizsangiz va uni tomning mavjud cho'qqisiga olib chiqsangiz, unda siz tomning eng yuqori nuqtasini olasiz. Ushbu nuqtadan o'ng yo'qolish nuqtasiga chiziq chizish sizga tomning tizmasini beradi.

4- Qadam

Deraza va eshik balandligini chizish. Yo'qolib ketish nuqtalarida birlashadigan chiziqlar ularning nisbatlarini aniq belgilaydi. Bunday holda, deraza va eshiklarning yuqori chiziqlari bir xil balandlikda. "Old tomondan kattaroq - orqada kamroq" prin — tsipga muvofiq, derazalar o'ng tomonga qarab torayib boradi.



Tepalik tomi



Gable kestirib (yarim kestirib) tom

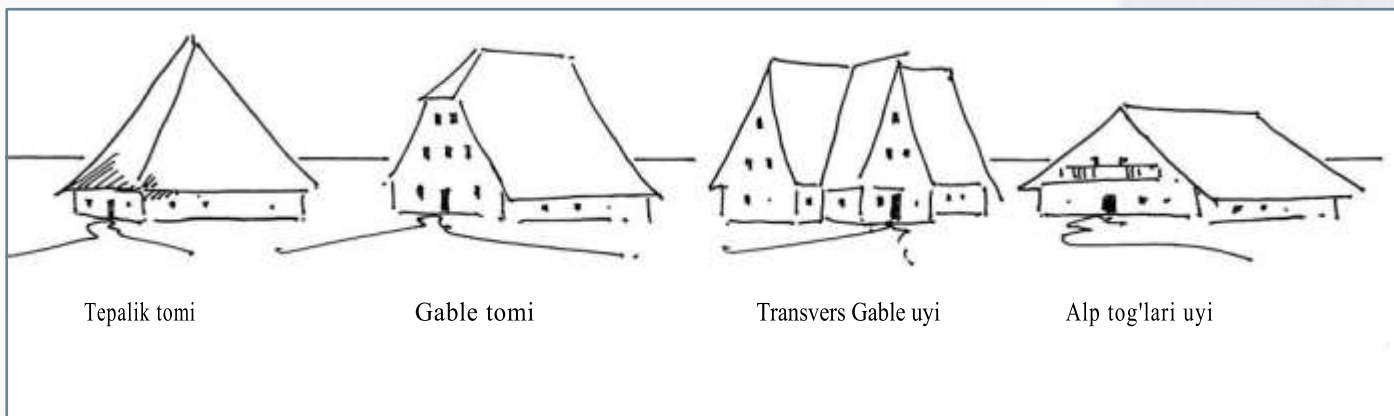

Tepalik tomi

Gable tomi

Transvers Gable uyi

Alp tog'lari uyi

Uy shakllari loyihalari

Ko'pgina zamonaviy me'moriy uslublar asrlar davomida ma'lum bir hududning o'ziga xos xususiyatlariga va mavjud qurilish materiallariga mos ravishda rivojlangan. Dastlab, tomlar devorlardan shunchalik kattaroq ediki, faqat juda kichik derazalar uchun yuzta qoldi, masalan, kestirib, tomdan foydalanganda, lekin tez orada odamlar ko'proq kunduzgi yorug'likni olishni istashdi va shundan keyin strukturaning shakllari o'zgartirildi (masalan, Gable tomi bo'lgan binolar paydo bo'ldi).

Dastlab, Frank me'morchiligi tik tomlar bilan ajralib turardi: ular qishki qor ularga yopishmasligi va ularning ostida keng saqlash joyi chaqirilishi uchun kerak edi. Alp tog'larida qurilish shakllari mutlaqo qarama-qarshi yo'nalishda rivojlandi: tekis tomlarda qishda qor qatlami izolyatsiyaning qo'shimcha qatlami bo'lib xizmat qiladi va o'zi kichik balandlikdagi tuzilishdir darajalar bo'ron va yomon ob-havoga qarshi himoyasiz.

Qishloq ko'rinishi

Alohida yoki guruhda turgan binolarni chizish istiqbol va makon bilan ishlashni talab qiladi. Hududingizdagi binolar va yo'l uchastkalarining chizmalarini yaratish uchun ushbu eskizdan foydalaning. Arxitektura ob'ektlarining fotosuratlarini, masalan,

gazetalarni qidirib toping va ularga ufq chiziqlarini, pastga va yuqoriga chiziqlarni va yo'qolgan nuqtalarni belgilang
Perspektiva qoidalariga avtomatik ravishda amal qilishni o'rganmaguningizcha mashq qiling.

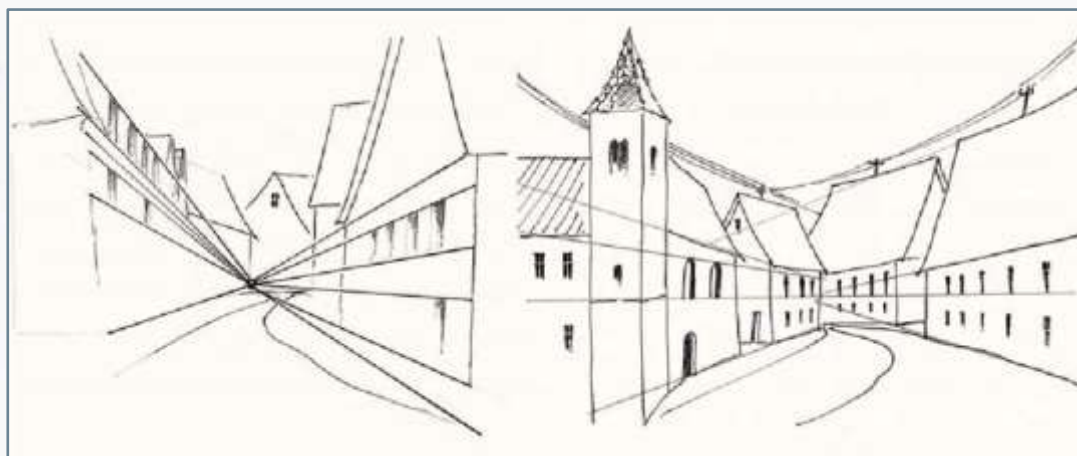

Cherkov bilan qishloq: bosqichma-bosqich mashq

Material

Qo'lda ishlangan qog'oz,
640 g/m², сатин, 38×56 sm

Akvarel bo'yoqlari: to'q sariq Azure, Vermilion, zaytun yashil, zaytun, Peyn kulrang, temir meerkeep, jigarrang Van Deyk, mis Azure, kobalt moviy yorug'lik, ultramarin



Ushbu devorlar tomoshabinning e'tiborini ajratib turadi: Chapdagi shahar devori uni uchdan bir qismini chuqurga, uchastkaning Markaziy qismiga majbur qiladi va balandligi pastroq bo'lgan o'ng tomondagi bog ' devori uning orqasida nima borligini aniqlashga imkon beradi. Kompozitsiyaning markazidagi uylarning tomlari va qo'ng'iroq minorasi ayniqsa ajralib turadi, chunki men tom tizmasining chetlari bo'ylab alohida plitka plitalariga e'tibor qaratdim va soyalarni ta'kidladi

Bu rasmga o'ziga xos joziba bag'ishlaydigan nostandart shakl va rang elementlari. Har bir tafsilot tasvirning umumiy taassurotini yaratish uchun ishlaydi.

Dastlabki fikrlar

Ushbu syujetning o'ziga xosligi uning chekkalarida joylashgan ikkita elementda yotadi: chap tomonda shahar devori va o'ng tomonda bog ' devori.

binafsha, indigo,
xinakridon oltin, kobalt
binafsha rang
Turli xil cho'tkalar

1-qadam

Eskiz ustida ishlashning boshida nisbatlarni to'g'ri hisoblaganingizni tekshiring. Oldindan tavsiya etilgan tavsiyalar yordamida istiqbol chiziqlari yo'nalishini tekshiring.



2- qadam

Chapdan boshlang va shahar devorini och kul rangga bo'yang. Devor chizig'ini davom ettirib, bino ko'tariladi: cho'tkaning uchi bilan jabhani belgilang, so'ngra tomning sirtini to'q sariq Azure bilan bo'yang. Keyinchalik ko-lokolnya-uning rangi ham to'q sariq Azure. Qo'ng'iroq minorasining soyali tomoni juda nozik shaffof rang bilan bezatilgan va derazalar bo'yalmagan holda qoldirilgan. Ikkita asosiy bino atrofida kichikroq uylar to'plangan va ularning orqasida baland daraxt bor.





3- qadam

Endi osmonni juda suyultirilgan tog' ko'k bilan ranglang. Poydevorning bu rangi juda xotirjam ko'rinadi, lekin u allaqachon naqsh tarkibiga sezilarli ta'sir ko'rsatadi; bo'yoq hali nam bo'lsa, uni **ultramarin** bilan ranglang. Osmonda bo'yoq quriganida, rasmning boshqa qismlarini ishlang. Cherkov tomi ostidagi maydonni qoraytiring va minoraning yoritilgan tomonidagi derazalarning konturlarini chizing.



4- qadam

Tomning ba'zi joylarida patinani temir surik yoki ultramarin ko'k bilan bo'yash mumkin (36-betga qarang). Rasmning chap tomonida bo'yoqni oz miqdorda qatlamlash orqali shahar devoriga e'tibor qarating. Naqshning engil va qorong'i joylarini ajratish uchun uylarning devorlariga va tomning chetlari ostiga soyalarni torting. Ko'proq ultramarin binafsha rang qo'shib, osmonni yanada yorqinroq qiling. Qo'ng'iroq minorasining yuqori qismida to'plangan bu rang uni kompozitsiyaning diqqat markaziga olib boradi. Kontur chiziqlarini kamroq kontrast qilish uchun ularni xiralashtiring.



5- qadam

Daraxtlarni chizayotganda, ishning alternativ usullari: cho'tkaning uchi bilan siz novdalarning eng nozik chiziqlarini, uning keng tomoni — toj, magistral va novdalarni chizishingiz mumkin. Endi kompozitsiyani to'ldirish uchun rasmning boshqa qismiga o'ting. Ba'zi tafsilotlarni biroz kuchaytirish kerak: shahar devorining oxiridagi yashil dog'ga bir nechta magistral va novdalar chiziqlarini qo'shing, bu esa uni yanada qiziqarli qiladi. Deraza va eshiklar uylarning devorlari tasvirini kuchaytiradi: ba'zan ularni rang bilan belgilash kifoya.

Yo'l yuzasida nozik yuvilgan bo'yoq yo'nalishni belgilaydi va rasm ichidagi harakatni ta'kidlaydi. Ishning oxirgi bosqichi sifatida yog'och qismlarini mustahkamlang va keyin rasmga ozgina suv seping, bu bo'yoq soyalarini va tasvirning o'zini yanada jonli qiladi. Agar siz ularni akvarel qalamlari bilan ozgina bo'yab qo'ysangiz, loyqa konturlar, devor yoriqlari, novdalar, derazalar va eshiklar jonlanadi.



DETALLAR

Eshik va derazalar

Deraza va eshiklarning qurilishi va tasvir uslubi juda o'xshash. Yagona vaqt - balandlik. Eshik, mantiqan, zamin darajasida, derazalar esa deraza tokchasining balandligida joylashgan -

Deraza va eshiklar qanday ko'rinishga ega bo'lishiga nuqtai nazar ta'sir qiladi; tafsilotlarni keyingi ikkita misolda tushuntiraman, bu old tomondan qanday ishlaydi.

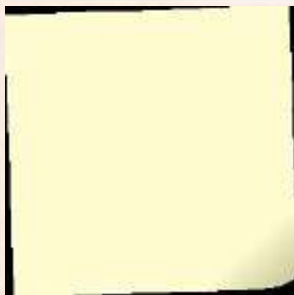
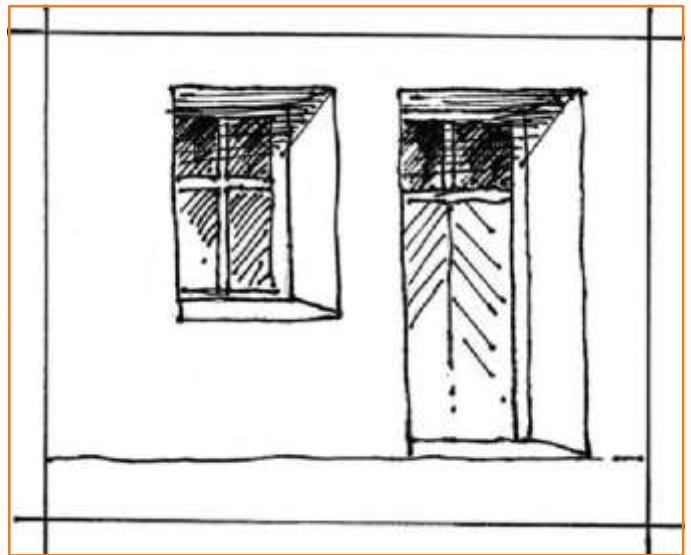
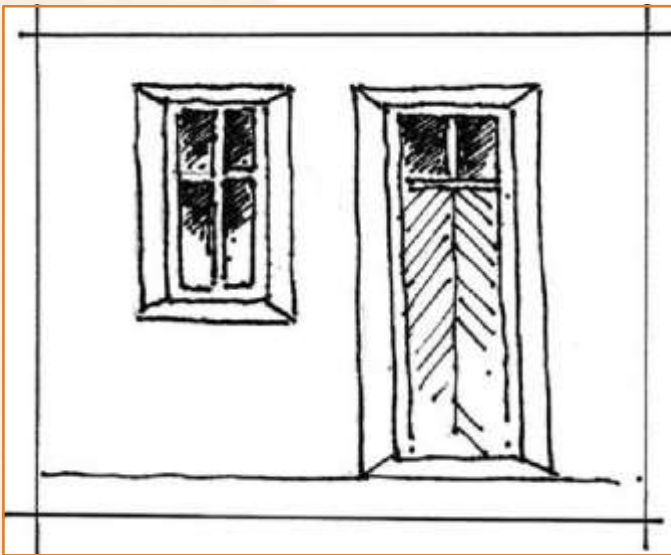

Aytaylik, deraza ham, eshik ham devor qalinligida chuqurlashtirilgan. Perspektiv qanday ishlashini darhol ko'rish mumkin, ko'rish nuqtasi siljishi bilan. Chapdagi misolda bo'lgani kabi old tomonda emas, balki o'ngdagi misolda bo'lgani kabi biroz yon tomonda. Yon tomondan qaralganda, eshik yoki deraza romining ochilish qismi chiqadigan devor bilan yopiladi va ko'rinishdan tashqarida bo'ladi. Quyosh nurlari ta'sirida bu deraza yoki eshik tokchasi yuqori qismga soya soladi. Nishabning ko'rinaridigan tomonidagi soya chetining qiyaligiga e'tibor bering.

Uyning jabhasi: bosqichma-bosqich mashq

Materiaalar:

Latta qog'oz,

Akvarel bo'yoqlari: hind sariq, Berlin Azure, kobalt moviy yorug'lik, Siena kuygan, kulrang Peyn

Turli xil cho'tkalar (bet. 16-17)

1-qadam

Eshik va deraza bilan uyning devorini batafsil chizish uchun olingan bilimlardan foydalaning. Eskizni alohida qog'ozga torting. Iltimos, diqqat qiling: xoch shaklidagi Oynani bog'lash Oynani qismlarga ajratadi va shisha yuzasini juda ifodali tarzda yirtib tashlaydi. Uyning tekis, asosiy devor tuzilishidan boshlang; uni kuygan Siena va hind sariq aralashmasidan olinadigan ocherning och oltin rangi bilan ranglang. Devorga chuqurlashtirilgan deraza va eshik bo'yalmagan va ramkali ramka tufayli ajralib turadi.



2- qadam

Deraza va eshik devorga chuqurlashtirilgan. Chuqurchalarni kulrang Peyn bilan bo'yash orqali bu ta'sirni kuchaytiring. "Deraza oynasi" atamasini ko'rib chiqing. To'g'ridan-to'g'ri nurga qaragan eshik yonidagi deraza tokchasi va tutilishlar yorqin yoritilgan bo'lib qoladi. Stakanni bo'yash uchun ko'k va kuygan sienani aralashtiring; siz chiroyli patina olasiz. Bu ranglar aralashmasi shisha yuzalari qora tuynuklarga o'xshamasligi uchun juda qorong'i bo'lmasligi kerak. Shisha yoki taxta yuzalar rasmning juda jozibali tafsilotiga aylanishi mumkin.



3- qadam

Chizma ustida ishlashning ushbu qismini tugatgandan so'ng, uni to'liq quriting va keyin rangni kuchaytirish kerak bo'lgan joyni aniqlash uchun uni tik turing. Uyning devori va podvaldagi zamin o'rtasida aloqa o'rnatish uchun bu joyda patina bilan Lessing qiling; uni faqat devorning ba'zi joylariga qo'llang. Juda suyultirilgan kobalt ko'k bilan eng yaxshi yozilgan bunday patina rang o'ynash taassurotini beradi. Deraza va eshiklarga tushgan soyalarni, eshikka olib boradigan bir nechta chiziqlarni chizish orqali rasmni tugating-va endi mashqlar varag'i kar-Tinaga aylanadi.



Eskiz: eski derazalar

Materiallar:

Akvarel nozik taneli qog'oz Waterford,

Akvarel bo'yoqlari: ocher Light, kulrang Peyn, indigo, kobalt moviy Light, Magenta (binafsha), zaytun
Turli xil cho'tkalar (bet. 16-17)

Deraza va eshiklar uying yuzidir. Avvaliga ular ahamiyatsiz tafsilotlar kabi ko'rinishi mumkin, ammo ularsiz rasmda shunchaki bo'sh devor bo'ladi. Har xil shakldagi va har xil burchaklardagi derazalar bilan devor eskizini ishlang. Ish jarayonida deraza oynasi yuzalarining dizayniga alohida e'tibor bering: yorug'lik va soyaning o'ynashi

tufayli shisha ifodali va jonli ko'rinadigan haqiqiy dunyodan effektini etkazishingiz kerak. Agar siz xavfsizlik devoriga bir oz ko'k kobalt qo'shsangiz, u olijanob ko'rinadi-eski, qisman shamol ta'sirida qulab tushadi.



Eskiz: eski old eshiklar

Materiallar:

Akvarel nozik taneli qog'oz Waterford,

Akvarel bo'yoqlari: ocher och, kulrang Peyn, oltin jigarrang, kobalt ko'k och, zaytun, Berlin Azure, Siena

Turli xil cho'tkalar (bet. 16-17)

Eshiklar uyga kirishni to'sib qo'yadi yoki ochadi. Chizma ustida ishlashni boshlaganingizda, buni eslang: siz tomoshabinni taklif qilasiz yoki uni tashqariga chiqarasiz. Ushbu mavzu ustida ishlayotganda, turli xil eshik shakllari va turlarining butun varag'ini chizing.

Qadimgi eshiklarni ko'pincha Janubiy mamlakatlarda, shuningdek Germaniyaning tarixiy shaharlarida topish mumkin. Eski ikkita Reyning fotosuratlari ko'pincha taqvim va sterda ishlatiladi - bu sizning ishingiz uchun mukammal namunadir.



Zinapoyalar

Agar undagi kichik tafsilotlar alohida sevgi bilan ishlangan bo'lsa, rasm ayniqsa jozibali bo'ladi. Zinapoyani chizishda yorug'lik va soyaning qanday joylashishiga e'tibor bering. Zinapoyaning yuzasi to'g'ridan-to'g'ri

nurga qaraydi va shuning uchun juda engil bo'lib qoladi va uning vertikal qismi to'g'ridan-to'g'ri yoritilmaydi. Zinapoya qanchalik baland bo'lsa, zinapoyaning yuzasi shunchalik kam ko'rinadi, ayniqsa siz uning oldida o'tirsangiz.

Narvon: bosqichma-bosqich mashq



Materiallar:

Qo'lda ishlangan akvarel qog'ozi,
 Akvarel bo'yoqlari: kulrang Peyn, ocher
 engil, ocher tabiiy
 Turli xil cho'tkalar (bet. 16-17)

1-qadam

Qadamlarning vertikal yuzalarini kulrang bo'yoq bilan bo'yashdan boshlang; barcha gorizontal qismlarni engil qoldiring. Qadamlarning ko'z darajasi qanchalik past bo'lsa, ularning gorizontal tekisliklari shunchalik ko'rinadi.

2- qadam

Qadamlarni o'zingiz bo'yamang. Tasvirning qurilishiga qarab, ularning ko'rinishi orqa tomonda, devor yuzasida rangli ohang hosil qiladi ...

3- qadam

... yoki zinapoyaning old qismi.



Binolarning turlari

Arxitekturani chizishda odamlar ko'pincha grafik, ya'ni chiziqlarni o'z ichiga olgan echimlarni afzal ko'rishadi; ammo, ushbu uslubdagi tugallangan ish

osongina juda texnik va yuz yillik bo'lishi mumkin. Yorug'lik va soyaning qiziqarli o'yinlari bilan rasmni chiroyli, hajmli qilish uchun harakat qiling.

To'qimalar va chiaroscuro effekti bilan yechimlar



Siz ta'kidlaysiz binoda, uni qorong'i fon bilan ta'kidlash, unda osmonni yoki daraxtlarni joylashtiring; shunday qilib, bino birinchi o'ringa chiqadi.

Yoritilgan tomonni butunlay oq rangda qoldiring, soyali devorning alohida joylarini siz tanlagan bo'yoq bilan bo'yab qo'ying (bu holda bu oxra soyasi).



Orqa fon strukturani kosmosda oldinga siljitishga imkon beradi.

Ikkala rasmda ham yoritilgan tomoni dastlab oq bo'lib qoladi, bo'yoq soyali devor tekisligiga qo'llaniladi.

Shahar qurilishi turi: Nyu-York

Materiallar :

Akvarel qog'ozi Lanaquell,

Akvarel bo'yoqlari: sariq, ocher, ko'k kobalt, indigo, kraplak, xrom oksidi

Turli xil cho'tkalar



Nyu-Yorkdagi Tayms-Skverning tasviri o'ngdagi Franconian manorga mutlaqo ziddir. Tog'larning o'ziga xos xususiyati - bu juda kichik hududda ko'plab binolarning to'planishi. U yerda ko'p qavatli binolar "o'sadi" va ko'chalar kanyonlarga o'xshaydi. Dunyo ahamiyatiga ega bo'lgan Nyu-York shahri

ko'plab neon belgilar, tasodifiy osilgan kabellar, svetoforlar va, albatta, juda ko'p sonli avtomobillar bilan ajralib turad. Men bu rasmini bezopasning kichik orolida turganimda chizdim-katta shaharning shov-shuvleri o'rtasida yangiliklar. Derazalar va uylarning tafsilotlarini parchalar bilan chizish mumkinligini unutmang: bu shaharning kayfiyatini etkazishga yordam beradi.

Qishloq qurilishi turi: Franconian Manor

Materiallar:

Akvarel qog'oz Lanaquell,

Akvarel bo'yoqlari: ocher och, hind sariq, to'q qizil, oltin jigarrang, Siena kuygan, zaytun yashil, sariq yashil, kobalt och, jigarrang Van Deyk

Turli xil cho'tkalar (bet. 16-17)



Qishloq qurilishida mintaqaviy xususiyatlar ayniqsa sezilarli. Qurilishning funksional talablari (yashash joyining kattaligi, omborning mavjudligi), shuningdek ob-havo sharoiti me'moriy uslub uchun juda muhimdir. Ushbu rasm haqida gapirganda, men kompozitsiya va shuning uchun dastlabki fikrlarim haqida gapirishni istardim. Ushbu rasmning vizual markazi yarim yog'ochli uy bo'lib, tafsilotlarning sezilarli qismi puxta ishlab chiqilgan.

Asosiy uyga ulashgan otxonaning tizma chizig'i tushirildi: natijada, yaqin atrofdagi daraxt kattaroq ko'rinadi. Orqa fonda shiypon tomining chekkasi ham asosiy uyga egilgan: barcha istiqbol chiziqlari rasmning asosiy elementi bilan bog'liq va uni ta'kidlaydi.



Qishloq qurilishi turi: Amrum orolidagi frisland uyi

Materiallar:

Latta qog'oz,

Akvarel bo'yoqlari: yorqin sariq, xinakridon oltin, oltin jigarrang, sariq-yashil, zaytun yashil, zaytun, Peyn kulrang, temir meerkus, Bordo panjara, Magenta (binafsha), kobalt binafsha rang

Turli xil cho'tkalar (bet. 16-17)



Bo'yoqlar ro'yxatini ko'rib chiqing: bo'yoqning har bir soyasida men ohanglarni yorug'likdan qorong'igacha gradatsiya qildim. Bo'yoqlar bilan bunday ish butun kompozitsiyaning hajmiga foydali ta'sir ko'rsatadi. Deyarli to'liq bo'yalmagan kirish.

eshigining ustunlari sizni o'tishga taklif qiladi, yo'l to'g'ridan-to'g'ri uyga olib boradi Uning somon tomi va issiq qizil ranglarining kombinatsiyasi mehmondo'stlik va qulaylik hissi yaratadi.



Arxitektura tafsilotlari: soxta darvoza

Materiallar:

Latta qog'oz,

Akvarel bo'yoqlari: tog' ko'k, Peyn kulrang, yorqin sariq, sariq-yashil, zaytun

Maskalanuvchi suyuqlik

Turli xil cho'tkalar (bet. 16-17)



Ishning boshida soxta eshik tuzilishini niqobli suyuqlik bilan qo'llang. Quriganidan so'ng, devorning o'ng tomonidagi qismiga ochiq kulrang bo'yoq surting. Yorqin sariq rangdan boshlab, o'ng darvoza orqasidagi joyni bo'yab qo'ying; rasmning bu qismi erga qanchalik past bo'lsa, bo'yoq shunchalik bo'lishi kerak. Darvozaning chap qanotini chizish.

Bo'yoq quriganidan so'ng, niqobni artib oling: uning ostidan darvoza tuzilishi paydo bo'ladi. Ushbu tadqiqot namoyish sifatida bajarilganligi sababli, yaxshiroq tushunish uchun men undan niqoblovchi suyuqlikni olib tashlamadim. Bunday rasmlarning tafsilotlarini alohida varaqqa chizishni mashq qiling.





Landshaft

Peyzajlarsiz bu qo'llanma to'liq bo'lmaydi: ularda akvarel rasmining kelib chiqishi yotadi. Albrecht Dyurer kabi landshaft akvarellarini ko'rib chiqing va ularning bevaqtligidan zavqlaning. U rasmda faqat asosiy elementlarni mutlaqo zamonaviy va dolzarb tarzda batafsil taqdim etdi va faqatgina ikkinchi darajali tafsilotlarni erkin zarbalar bilan belgilab qo'ydi. Ushbu bobda siz landshaft tasvirining tuzilishi, shuningdek, suv yoki o'tloq kabi turli xil landshaftlarni qanday chizish haqida bilib olasiz.

Manzarani qurish	
Qishloq joylari.....	
Maydon: bosqichma-bosqich mashq.....	
Tog ' manzarasi	
Tog'li mamlakat.....	
Qishda tog'lar: bosqichma-bosqich mashq.....	
O'rta er dengizi manzaralari.....	
Yozda Toskana shahri	
Toskana katta manzarasi	
Suvni chizish.....	
Qayiqlar bilan aks ettirish	
Bora Bora Lagunasi	
Kimsi, Fisher-am-Zee: bosqichma-bosqich mashq.....	
Tinch turgan suv: Bad Reyxenoll yaqinidagi tun Zee	
Harakatlanuvchi suv: qumtepalar bilan manzara.....	

Peyzajni qurish

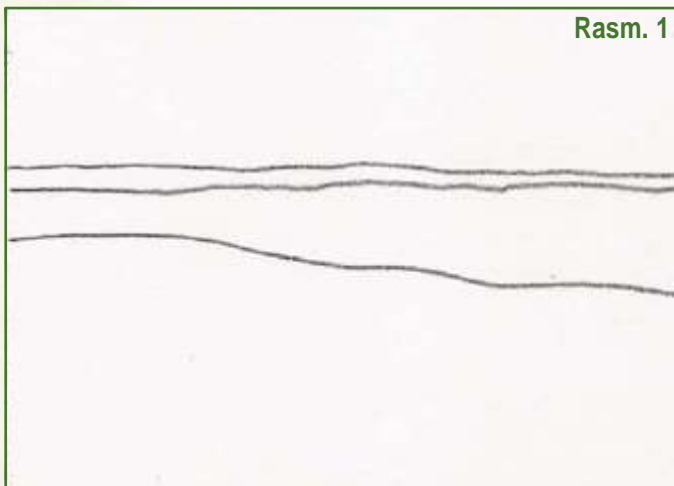

Rasm. 1

Landshaftning ifodaliligiga ko'plab omillar ta'sir qiladi. Men asosiylari haqida gaplashaman.

Ufq chizig'i

Chizilgan ufq chizig'ining balandligi tasvirlangan landshaft turiga bog'liq. Kichik balandliklarga ega bo'lgan keng tekislik past ufq chizig'ini talab qiladi: bunday landshaftda osmon hukmronlik qiladi, uni batafsil va keng chizish kerak. Biroq, agar landshaft tafsilotlarga to'la bo'lsa, ularning barchasini joylashtirish uchun ufqni ko'tarish kerak va osmonni landshaftga mos keladigan va uni qo'llab-quvvatlaydigan tarzda chizish kerak.

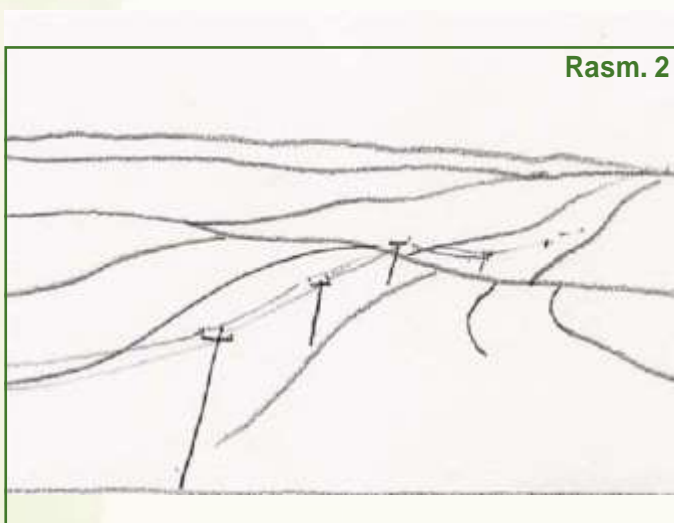

Rasm. 2

Perspektivani taqsimlash

Katta formatli old fonga, kichik o'rta fonga va undan ham kichikroq fonga bo'linish tasvirni hajm va chuqurlik bilan ta'minlaydi. Ajratishda urning relyefini (balandliklar va boshqalarni) hisobga oling) (rasm. 1).

Chiziqli perspektiva

Akvarel qog'ozi ikki o'lchovli; ushbu ikki o'lchovda perspekti yordamida siz uch o'lchovli tasvirni yaratasiz. Bunda yo'qolib ketish nuqtasiga yo'naltirilgan turli xil chiziqli tuzilmalar sizga yordam beradi. Bularga quyidagilar kiradi: dala chegaralari, to'siqlar, yo'l liniyalari, telegraf ustunlari, haydaladigan erlarda traktor g'ildiraklarining izlari. Vizual ravishda, bu chiziqlar ufqqa moyil bo'lib, yo'qolib ketish nuqtasida uchraydi (rasm. 2).



Рис. 3

Kompozitsiyani qurishda istiqbol

Tuzilmalar, o'simliklar guruhlari va boshqa shunga o'xshash tafsilotlar tomoshabingacha bo'lgan masofaga qarab ma'lum hajmga ega. Bu perspekti ta'limotining muhim bo'limi: old tomondan ko'proq-orqada kamroq (rasm. 3).

Fazoviy ta'sirni kuchaytiradigan texnikalar

Tasvirning old qismidagi ko'ndalang elementlar uni vizual ravishda kengroq qiladi va shu bilan rasmning markazini va fonini o'zgartiradi. Misol tariqasida, o'tlarning rasmini ko'rib chiqing (rasm. 4) yoki uzun soya (rasm. 5). Boshqa kompozitsion texnika-bu tasvir chegaralaridan tashqariga chiqadigan oldingi elementlar. Rasmning oldingi chetida yuqoriga ko'tarilgan daraxt qog'ozning yuqori chetidan tashqariga chiqadi va tomoshabinning nigohini oldingi pog'onada faol ushlab turadi. Ushbu uslub tasvirga chuqurlik qo'shadi (rasm. 6).

Manzara bilan bog'liq odatiy syujet tafsilotlari

Mamlakat yoki mintaqaga xos bo'lgan qayiqlar, suv havzalari, o'ziga xos o'simliklar yoki arxitektura, agar ular syujetga mos keladigan bo'lsa, kar - tinaning bir qismiga aylanishi mumkin. Qarang-va siz o'zingizning landshaftingizga mos keladigan nema - lo tafsilotlarini topasiz.

Rasm. 4



Rasm. 5



Рис. 6



Qishloq joylari

Rassomlik darslarida men, ayniqsa, o'ziga xos tafsilotlari bilan turli xil manzaralardan ilhomlanaman. Peyzajni turli yo'llar bilan yozish mumkin: qanchalik ko'p mashq qilsangiz, shaxsiy qo'l yozuvingiz, shaxsiy uslubingiz shunchalik aniq namoyon bo'ladi.

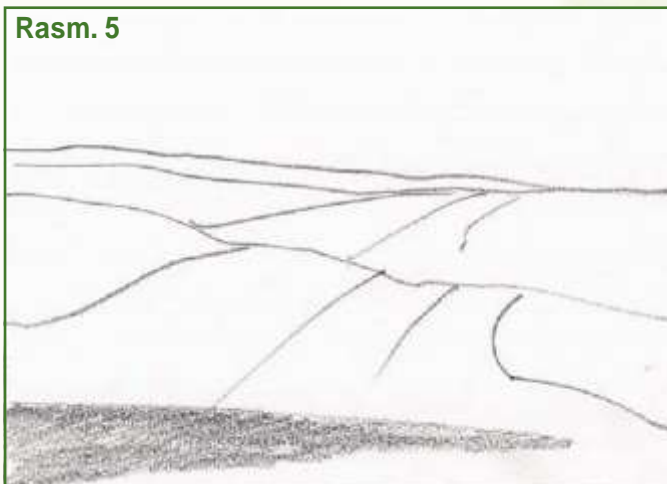
Har bir o'ziga xos manzara taniqli bo'lishi kerak, lekin bundan ham muhimi, rassom o'z mahorati orqali tomoshabinga ochib beradigan syujetda yashiringan hissiyotlar dunyosi.

Agar chiziqlar to'g'ri bo'lsa va tekis, landshaft haddan tashqari toza va texnik taassurot qoldiradi (Chapdagi misol).

Silliq, to'lqinli, notekis chiziqlar haqiqiy tabiatga yaqinlik hissi yaratadi (o'ngdagi misol).



Maydon: bosqichma-bosqich mashq



Ushbu akvarelda bo'lgani kabi kichik tepaliklarga ega landshaft uchun ufqning tasvirning yuqori uchdan bir qismi chegarasida joylashishi idealdir. Siz nafaqat ufq chizig'ining to'g'ri pozitsiyasini topishingiz, balki tasvirni katta old fondan unchalik katta bo'lmagan o'rta va undan ham kichikroq orqa fonga o'tish qanday sodir bo'lishini aniqlab, darajada ajratishingiz kerak-
mu reja

Dastlabki fikrlar

Peyzajni yaratish uchun ufq chizig'ining o'rnini aniqlash juda muhim: bu landshaft turiga bog'liq. Agar siz, masalan, Shimoliy Germaniya uchun xos bo'lgan balandliklarsiz landshaftni chizayotgan bo'lsangiz, ufq etarlicha past bo'lishi kerak va asosiy e'tibor osmonga qaratilishi kerak,

. Rasm maydonining bunday bo'linishi hajm va chuqurlikni yaratadi. Maydondagi chegara va g'ildirak izlari istiqbol chizig'ini rasmga qanday olib borishini ko'rib chiqing. Zonalarga bo'linish butalar va daraxtlar guruhlarini tufayli sodir bo'ladi.

1-qadam

Tasvir darajasini belgilang: yaqin old, o'rta kichikroq va kichik fon. Daraxtlar va butalarni chizish, maydonni vizual ravishda ajratib turadigan chiziqlar chizish.



2- qadam

Bo'yoqning birinchi qatlami uchun asosiy rang sifatida xinakridon oltindan foydalaning; uni ufqdan qo'llang. Bo'yoqni oldindan belgilangan tartibda qo'llang. Esda tutingki, oldingi yuzalar qanchalik keng bo'lsa, ular rasmda shunchalik tekis ko'rinadi. Old maydon katta maydonlar bilan to'ldirilgan, o'rta qismi esa kamroq, alohida uchastkalarni egallaydi.





3

3-qadam

Dalalar va o'tloqlarga asosiy tinch ohangni qo'llang; buning uchun sintetik tolalardan yasalgan keng cho'tka mos keladi. Binolarning tomlariga bo'yoq qo'llamang. O'rmon landshaftning yuqori qismini hosil qiladi va osmonning ko'k rangi bargning butun kengligi bo'ylab tarqaladi. Allaqachon "tog' ko'k" rangini qo'llash osmonda harakatlanuvchi bulutlar guruhini tanib olishga imkon beradi: shamol ularni olib yurishini keng cho'tkaning uzoq muddatli zarbalari kuchi bilan tasvirlash mumkin. Ufqqa qarab, bo'yoq soyasi engilroq va engilroq bo'ladi. Naqshning kerakli joylarini mato bilan artib, bulut naqshini to'ldiring.



4

4-qadam

Ba'zi tuzilmalarga e'tibor zaytun rangi va xinakridon oltindan qilingan. Maydon tasvirining chuqurligiga istiqbol yo'nalishiga e'tibor bering. Bargning pastki chetiga qarab suv seping: shunday qilib, siz nafaqat ushbu saytga, balki butun rasmga ham yengillik berasiz. Yuzalarni bo'yashda "Van Deyk jigarrang" rangidan foydalanish yangi ishlov berilgan maydonni ko'rsatadi, unda hali unib chiqmagan. Hind sariq rangli lessirovka bilan uchastkalarni bir butunga birlashtirish.



5-qadam

Bo'yoq to'liq quriganidan so'ng, butalar va daraxtlarning orqa va o'rta tekisligi orasidagi chegarani belgilang. Ular oldingi planda kattaroq ko'rinadi, bu ham tasvirga hajm qo'shadi. Daraxt barglarining quyug massasi yorug' uylarni oldinga siljitadi. Rasmning o'ng tomonida rasmning o'ng chetiga cho'zilgan o'rmon kamarining fonida bo'yalmagan binolar paydo bo'ladi. Agar siz lessirovka qilmagan bo'lsangiz, daraxtlarning tuproq bilan aloqasi ko'rinmaydi, ular begona ko'rinadi -

Postro-EC - ga kelsak, ular orqali qadimgi odamlar ob - havo sharoitlarini qanchalik jiddiy qabul qilganliklarini payqash oson: bu uylar cho'kkalab, dovul va momaqaldiroq paytida iloji boricha zaif bo'lish uchun chuqurliklarda, yuqori darajada yashiringan. Ushbu qadimiy belgilarni akvarelingizga qo'llaganingizga ishonch hosil qiling. Akvarel qalam bilan ekin maydonlari, yo'l va uylarning tomlari orasidagi chegaralarni ta'kidlab, ishni tugating.

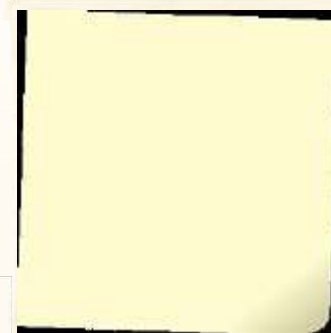

Tog' manzarasi

Alp tog'lari etaklari, ularning yonida deyarli hech qanday bino yo'q, o't bilan qoplangan tepaliklar bilan ajralib turadi. Bahor va yoz oylarida bu tepaliklar yangi suvli yashildan zaytungacha yashil ranglar palitrasi bilan o'ynaydi-

Ushbu mintaqada eng ko'p uchraydigan ignabargli daraxtlarni Berlin Azure va kuygan Siena aralashmasi bilan yozish mumkin. Ufqda o'tlar Toshloq landshaftga, keyin esa qorli tog'larga o'tadi.



Materiallar:

Latta qog'oz,

Akvarel bo'yoqlari:
o'simlik yashil, zaytun
yashil, kuygan Siena, tog'
ko'k, Berlin Azure, oltin
jigarrang

Turli xil cho'tkalar (bet.
16-17)

Yupqa, notekis tog' ko'k qatlamini qo'llang. Bo'yoq to'liq quriganidan so'ng, tog'larning konturini hosil qilib, bir xil rangdagi yana bir qatlamni qo'llang. Jigarrangning iliq soyasini qo'shib (masalan, oltin jigarrangni ko'k rangga aralashtirish), siz taniqli tog' tizmalarining konturlarini chizishingiz mumkin, odatda o'tkir cho'qqidan keng vodiy konturlariga o'tish.

Xuddi shu ketma-ketlikda boshqa tog' tizmasini chizib oling, lekin muzli ko'rinishi uchun tog' tizmalarini ko'k rangga bo'yang. Ushbu mintaqada landshaftning qo'shimcha tafsiloti-chizilgan yo'llar bo'ylab cho'zilgan yaylov to'siqlari.

Qishda tog'lar: bosqichma-bosqich mashq

Materiallar:

Latta qog'oz,

Akvarel bo'yoqlari: tog' ko'k, kobalt ko'k och, ultramarin och, panjara yashil, Siena kuygan, pushti Potter, Peyn kulrang, oltin jigarrang, Van Deyk jigarrang, xinakridon oltin

Akvarel qalamlari Turli xil cho'tkalar

(bet. 16-17)

Ushbu landshaftda yalang'och qoyalar ustunlik qiladi. Ularning konturlari qattiq, burchakli, aniq tuzilgan; buning natijasi qiyaliklarning haddan tashqari engil va qorong'i tomonlari. Ushbu akvarelda landshaftning tekis qismlari qor ostida yashiringan va ko'rinmaydi. Sokin qorli kengliklar faqat binolar, yolg'iz archa va to'siqlar bilan kesilgan: qorda katta landshaft chizganingizda, bunday tafsilotlar juda muhimdir. Istiqbol avtomobil g'ildiraklarining izlari bilan yaratiladi, kulbalarning soyalari tasvirni gorizontall ravishda tortadi va tog'lar rasmga to'liq ko'rinish beradi.



1-qadam

Men dastlabki eskizlar qilmadim, lekin darhol bo'yoqlarni oldim: men uchun eng muhimi, rasmning qismlarini belgilash va kulbalarning joylashishini aniqlash edi. Keyinchalik har qanday qo'shimchalar va tuzatishlar kiritilishi mumkin.



2- qadam

Tog ' massivida fonda faqat soyali joylar bo'yalgan: kulrang Peyn va Potter pushti ularning tabiiy rangini yaratgan. Tog'larning engil qorli joylari tog ' ko'k rangiga bo'yalgan osmondan ajralib turadi. Yaxshi ob-havo sharoitida osmon har doim ufqqa biroz engilroq bo'ladi: siz ushbu effektini rasmning yuqori chetidan kobalt ko'k nurini qo'llash orqali etkazishingiz mumkin. Ammo esda tutingki, soyalar aniq chegaralarsiz bir-biriga silliq o'tishi kerak.





3-qadam

Tugallangan rasm qanday bo'lishi ko'p jihatdan engil va qorong'i sirtlarning tasviriga bog'liq. Tog' kulbalari ifodali tafsilotlar bilan maqtana olmaydi: ularni qorong'i ohangda yozing

"Van Deyk jigarrang", soyalarni nafaqat jabhalarda, balki Alp mintaqasi binolariga xos bo'lgan tomning taniqli qismlari ostida ham joylashtiradi. Bu o'simtalar ayniqsa qorong'i soya hosil qiladi.



4-qadam

Kulbalar tasviridagi tafsilotlarning etishmasligini ularning yoritilgan joylarini jonlantirish orqali qoplashingiz mumkin. Oltin jigarrang, Siena kuygan, xinakridon oltin-ular birgalikda yog'och tuzilmalarni yorqinroq qiladi. Ushbu to'q sariq ranglar osmonning ko'k rangiga qo'shimcha hisoblanadi, shuning uchun bu kombinatsiya rangni kuchaytiradi. Shunday qilib, sizning akvarelingizda nafaqat sovuq, balki issiqlik ham paydo bo'ladi.



5-qadam

Tog' qoraqarag'aylari landshaftni qismlarga ajratadi; ularni kulbalarning orqa va chap tomonida joylashgan yashil panjara va engil ultramarin bilan bo'yash; shuningdek, qoraqarag'aylarning loyqa siluetlari tasvirning o'ng tomonida mavjud. Tog' ko'k va kulrang Peynning qor izlariga chuqurlik bering. Akvarel qalam bilan kulba yaqinidagi to'siqlarga e'tibor qarating.



6-qadam

Kattalashtirilganda, rasm akvarel qalamining ta'sirini yanada aniqroq qiladi: ular istiqbolni belgilaydigan yoki umuman tasvir uchun muhim bo'lgan chiziqlarni ajratib ko'rsatishadi yoki kuchaytiradilar. Biroq, esda tuting: qalam faqat akvarelning ekspressivligini ta'kidlaydigan texnik funktsiya sifatida kerak, u umumiy izo - brajrol uslubiga soya solmasligi kerak (shuningdek, 47-betga qarang).



7-qadam

Rasmni ko'rib chiqing va agar kerak bo'lsa, yakuniy elementlarni qo'shing. Sizda qorda sayr qilish yoki chang'i uchish istagi bormi? Agar sizning rasmlaringiz tomoshabinda shunga o'xshash istaklarni uyg'otsa, unda siz rassom sifatida mutlaq maqsadingizga erishdingiz.

O'rta yer dengizi manzaralari

Ochiq havoda peyzajni chizish ob-havo sharoitlariga juda bog'liq: quruq sovuqqa mos kiyim bilan qarshi turish mumkin, ammo qanday qilib rassom yomg'irli ob - havoga dosh bera oladi? Polodan chiqish-yomg'ir kam va quyosh ko'p bo'lgan mintaqalar. Albatta, bu o'rta er dengizi mamlakatlari.

Bu hududlar nafaqat quyosh bilan to'ldirilgan, balki arxitektura va yovvoyi tabiatning go'zal manzaralarini ham o'ziga jalb qiladi. Bularning barchasi bunday tabiatda ta'sirchan rasmlarni yaratish uchun juda mos keladi. Men Toskana akvarel rassomlari uchun haqiqiy Eldorado ekanligini tushunaman.

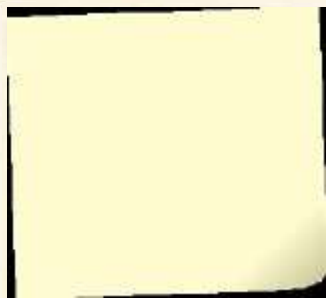

Materiallar:

Latta qoog'oz ,
600 g/m², 38x56 sm

Akvarel: hind sariq,
oltin ocher, tog ' ko'k,
kobalt ko'k yorug'lik,
kuygan Siena, Berlin
Azure, sariq-yashil,
zaytun

Turli xil cho'tkalar (bet.
16-17)

Yozda Toskana shahri

Yozning rangi rasmning asosiy elementidir. Unda quyosh bilan to'ldirilgan iliq soyalar-hind sarig'idan oltin ochergacha hukmronlik qiladi. Yorug'lik va soyaning kontrasti yorqin va ifodali: u shunday ko'rinadi, chunki binolarning soyali joylari avval oh-Roy tomonidan yozilgan, keyin esa hind sariq rangda bo'yalgan. Bir tekislikka birlashtirilgan binolar qal'a shahrining qiyofasini ta'kidlaydi

Tog ' ko'k bilan yozilgan obli soyalar kerakli kontrastni yaratadi. Uzoqdagi do-Linda siz Toskana shahrining odatiy hol-mistik hududini ko'rishingiz mumkin. Perspekti chiziq-lari-siz tepaliklarga shakl berasiz va ularning tepalaridagi sarv daraxtlari mavimsi rang bilan masofa tuyg'usini kuchaytiradi.



Toskana katta manzarasi

Toskana klassik syujeti: tepaliklar va sarv xiyoboni bo'lgan qishloq uyi. Bo'yoqni birinchi marta qo'llaganingizda, landshaftni qismlarga bo'ling; sariq ranglarning xilma-xilligi ularning farqini ta'kidlaydi. Uy chuqurchada joylashgan. Rasmning pastki qismidagi ranglarning to'yinganligi ranglarni kuchaytiradi va akvarelga engillik va yorqinlikni beradi. O'ngdagi quyosh uying unga o'rnatilgan tomonini yorqin yoritadi.

Bu yerda derazalar soyali qismdan farqli o'laroq aniq ko'rinadi, bu erda minimal rang qo'llaniladi. Uying orqasidagi daraxtlar uni birinchi o'ringa olib chiqadi. Landshaft oltin jigarrang va hind sariq ranglari bilan, osmon esa kobalt bilan bo'yalgan; bu kombinatsiya kenglik hissi yaratadi. Sarv xiyoboni yashil perilen va ultramarinning qalin aralashmasi bilan yozilgan; ushbu soyalarning boy pigmenti ularni oldingi bo'yoq qatlamiga qo'llash imkonini beradi.

Materiallar:

Latta qog'oz,

Akvarel bo'yoqlari:

xinakridon oltin, hind sariq, Siena kuygan, zaytun, sariq-yashil, zaytun yashil, kobalt ko'k och, ultrama rin, oltin jigarrang va panjara yashil

Turli xil cho'tkalar

Suvni chizish

Suv yuzalarini chizish ko'pincha yangi boshlanuvchilar uchun qiyinchiliklarni keltirib chiqaradi, shuning uchun men ushbu mavzuni qisqacha ko'rib chiqmoqchiman va suvning tinch, harakatsiz joylarini tasavvur qilish haqida gaplashmoqchiman. Oynali suv yuzasini yaratish uchun vertikal ravishda qo'llaniladigan rangli gradientlar va chuqurlikni uzatuvchi chiziqlardan boshlang.

aniq belgilangan shakl va bo'yalmagan joylar. Bo'yoq to'liq quriganida, oldingi planda to'yingan notekis gorizontalar zarbalar qiling (o'ngdagi misolga qarang). Gorizontalar chiziqalarda suv yuzasi va yorug'lik porlashining vaqti-vaqti bilan o'ynashi tasvirlangan. Suv yuzasi tasviridagi diqqatga sazovor joylar juda muhimdir.

Materiallar:

Akvarel qog'ozi
Hahnemühle Turner,

Akvarel bo'yoqlari: tog' ko'k,
kobalt ko'k och, sariq-
yashil, zaytun yashil, kobalt
yashil.

Oq mumli qalam

Turli xil cho'tkalar
(bet. 16-17)



Qayiqlar bilan aks ettirish

Ushbu rasm qirg'oq chizig'ining g'ayrioddiy joylashishini ajoyib qiladi: u baland ko'tarilgan va qayiqlarning aslida qanday ko'rinishini taxmin qilishga imkon beradi; siz faqat ularning suvdagi aksini ko'rishingiz mumkin. Ushbu akvarelning yana bir o'ziga xos xususiyati — oq mumli qalamdan foydalanish, uning yordamida men chizishni boshlashdan oldin quruq qog'ozga yorug'lik chiziqlarini surtdim. Suvga chidamli qalam bo'yoqni keyinchalik qo'llanganda qaytaradi va suv yuzasida harakatlanish taassurotini beradi.

Bora Bora Lagunasi

Bora bora - Janubiy mo — Reyning marvaridlaridan biri - Turkuaz Lagu Nuh bilan o'ralgan va ochiq dengizdan rif bilan ajratilgan Orol. Issiq va nam iqlimdan tug'ilgan yam-yashil o'simliklar uning aholisining turmush tarziga ta'sir qiladi. Orolga kelgan mehmonni xushbo'y gulli marjonlarni va quvnoq qo'shiq bilan kutib olishadi. Ushbu qulaylik muhiti barcha sayohatchilarga tarqaladi va ularga dam olish uchun qulaylik yaratadi.



Materiallar:

Akvarel qog'ozi
Hahnemühle Turner,

Akvarel bo'yoqlari: tog' ko'k,
kobalt ko'k och, sariq-yashil,
zaytun yashil, kobalt yashil.

Kistlar xilma- xlligi
(bet. 16-17)

Kimsi, Fisher-am-Zee: bosqichma-bosqich mashq

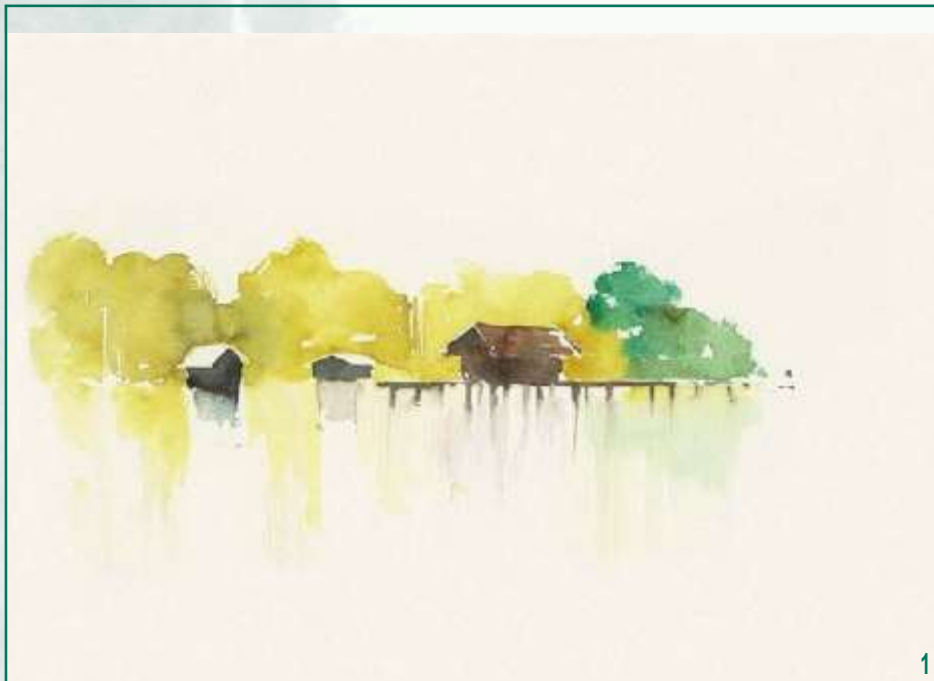

1



2

MATERIALLAR:

Latta qog'oz, Akvarel

bo'yoqlari: tog'

kobalt ko'k och, sariq-z, zaytun

yashil, kobalt yashil

Siena kuygan, van Deyk

jigarrang

Kistlar xilligi- (bet. 16-17)

Kimsee ko'li suvining mutlaq tinchligi va sokin yuzasi meditatsion effekt yaratadi. Ushbu taassurotni etkazish uchun men rasmdagi suv yuzalariga ko'proq joy ajratdim. Uzoq qirg'oqdagi quyuc yashil o'simlik chizig'i va debarkader kompozitsion ravishda cheklangan rang aksentini markazga o'tkazadi. Bo'yoq deyarli tasodifiy qo'llaniladigan tog 'tizmasi suv yuzasini o'zining ustun mavqeidan mahrum qilmasdan fonni to'ldirish uchun mo'ljallangan.

1-qadam

Rasmning Markaziy qismidan boshlang, chunki u tasvirning barcha qismlarining taqsimlanishini aniqlaydi. Ushbu hududning balandligidan siz suv yuzasi qanchalik mazmunli bo'lishi kerakligini hisoblashingiz mumkin. Shunday qilib, siz birinchi navbatda debarkaderlar va daraxtlarni chizasiz. Ushbu ob'ektlardagi bo'yoq qatlami qurishini kutmasdan, vertikal ravishda joylashtirilgan Ko'zgularni yaratish uchun cho'tka bilan ob'ektlarning pastki chetlarini torting.



2-qadam

Bo'yoq quriganida, fonda tog'lar va osmonni bo'yab qo'ying. Keyin suv yuzasiga o'ting: vaqti - vaqti bilan gorizontall chiziqlar yorug'lik va to'lqinlarning ajoyib o'yinini tasvirlaydi. Bunday rasmlarni yozayotganda, fonda ob'ektlarning tuzilishi aniq ifodalanmasligi kerakligini unutmang, lekin oldingi pog'onada - burilish: shu tarzda siz ob'ektlarning joylashishini uzoqroq va yaqinroqqa etkazasiz.

3-qadam

Uzoq qirg'oqdagi daraxtlar qatorida siz barglar, tanalar va novdalarni chizishingiz kerak. Uning tuzilishini ta'kidlash uchun debarkadega qo'shimcha bo'yoq qatlamini qo'llang. Bu boshqa narsalar qatori hajmini yaratishga yordam beradigan qo'shimcha tafsilotlarni ishlab chiqish bosqichidir. Old plandagi bir nechta qamish poyalari suv yuzasining hajmini ta'kidlaydi.

Tinch turgan suv: Bad Reyxenholl yaqinidagi tun Zee

MATERIALLAR:

Latta qog'oz, 600 g/m², сатин, 38×56 sm

Akvarel bo'yoqlari: kobalt Azure Blue, Mountain Blue, kobalt Blue Light, indigo, sariq yashil, zaytun yashil, zaytun, Peyn Grey, temir meerkeep, van Deyk jigarrang

Turli xil cho'tkalar (bet. 16-17)



Kompozitsion jihatdan bu rasm ikki qismdan iborat: ko'lining katta sokin yuzasi va uning ramkalari — tog' tizmasi va daraxtlar. Rasmning o'ng tomonidagi daraxtlar va oldingi plandagi kesilgan tanalar chuqurlikni oshiradi binu izobrazheniya. -

Peyzaj syujeti tasvirni shakllantirishda hajmning qanchalik muhimligini bevosita ko'rsatadi. Tog' tizmasining bir qismiga tushgan yorug'lik suv yuzasi bo'ylab rasmning pastki chetiga cho'ziladi.

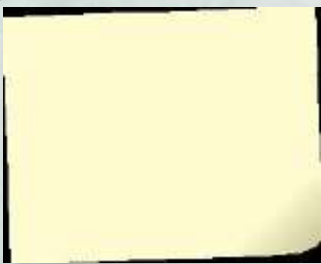

Harakatlanuvchi suv: qumtepalar bilan manzara

Materiallar:

Latta qog'oz,

Akvarel bo'yoqlari: xinakridon oltin, sariq-yashil, van Deyk jigarrang, temir qizil, kobalt

ko'k, tog ' ko'k, kobalt moviy yorug'lik, indigo

Maskalanuvchi suyuqlik Turli xil cho'tkalar

(bet. 16-17)



Shamoldan himoyalangan qumli karer qumtepalar va dengizning ajoyib manzaralarini taqdim etadi. Old plandagi qum tepalarining ko'zni qamashtiruvchi yorqinligi qumda o'sadigan o'tlarning ranglari bilan cheklangan. Men o't pichoqlarining tepalaridagi yorqin joylarni niqoblangan -

kompozitsion bilan yopdim, shu bilan be-reg va dengizni ajratdim. Dengiz va osmon ranglari o'rtasidagi kichik kontrast rasmning asosiy rang aksenti tasvirning yuqori uchdan birida bo'lishiga olib keladi.





Daraxtlar

Agar siz ochiq havoda tabiatni chizayotgan bo'lsangiz, daraxtlar ko'pincha rasmda juda ko'p joy egallaydi. Badiiy nuqtai nazardan, daraxtlar tuzilishi jihatidan gullarga ma'lum o'xshashliklarga ega.

Ushbu bobda men turli xil daraxtlarni qanday chizishni, shuningdek, barglar, novdalar va tugunlar kabi tafsilotlar qanchalik muhimligini bosqichma-bosqich tushuntiraman. Daraxtni chizishni boshlashdan oldin, har doim diqqat bilan qarash yaxshidir: yorug'lik tomoni qaerda? Uning qobig'ining tuzilishi qanday? Filiallar qaysi balandlikda boshlanadi? Ushbu kuzatuv natijasi rasm uchun mumkin bo'lgan echimlarni beradi.

Barglar

Yozgi barglar: bosqichma-bosqich mashq.....

Daraxt turlari.....

Daraxt eskizi: bosqichma-bosqich mashq

Filiallarni chizish

Eski daraxt: bosqichma-bosqich mashq

Fasllar

Yo'l bilan bahor o'rmoni: bosqichma-bosqich mashq.....

Kuzgi daraxtlar

Qishki daraxtlar

Barglar

Minimal miqdordagi vizual vositalardan foydalanish juda muhimdir. Menimcha, barglarning butun massasini batafsil tasvirlash mumkin emas, bundan tashqari, bu holda bizning ishimiz natijasi endi yashamaydi. -

Daraxt tojining ba'zi joylarida barg konturlarining soddalashtirilgan tasviri tomoshabinga umuman daraxt taassurotini berish uchun etarli.

Yozgi barglar: bosqichma-bosqich mashq



MATERIALLAR

LATTA QOG'UZ,

Akvarel bo'yoqlari: sariq-yashil, zaytun-Ze-leny, Berlin Azure, kuygan Siena

Kistlar xilma- xilligi (bet. 16-17)

1- qadam

Batafsil fragmentdan ko'rinib turibdiki, avval engil bo'yoq qo'llaniladi (bu erda — sariq-yashil). Rasmning o'ng tomonidagi yo'naltirilgan puskürtme yordamida allaqachon alohida ingichka novdalar tasvirini yaratish mumkin edi.

2- qadam

Bo'yoq hali nam bo'lsa - da, barglar massasida soyalar va ranglarning o'yinini kuchaytiring, bu esa yashil rangning quyuq soyasi ba'zi joylarda VC-to-yashil asosga tushishiga imkon beradi. Bo'yalmagan joylarni qoldiring — bu barglarning yoritilgan joylari bo'ladi-barglar orasida.

3- qadam

Ba'zi joylarda boshqa rang qo'shilishi hajm hissi yaratadi; tomoshabinning ko'zi ranglarning ko'p qatlamliligini va shuning uchun istiqbolning bosqichma - bosqich joylashishini tan oladi. Agar kerak bo'lsa, bu jarayon har bir bo'yoq quriganidan keyin takrorlanishi mumkin. Qo'shimcha chayqalishlar, alohida chizilgan barglar yoki novdalar naqshni vizual ravishda zichroq qiladi.

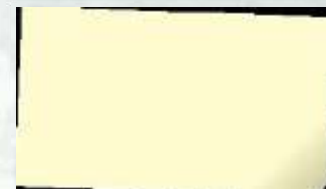

Yog'och tojini qanday tuzatish mumkin: agar siz qattiq massaga tushib qolsangiz va u juda katta bo'lib chiqsa, bo'yalgan yuzaga toza suv seping, uni namlang va keyin namlangan bo'yoqni tampon bilan artib oling. Tojning tuzilishi saqlanib qoladi.



Agar yorug'lik va soya o'yinini ifodalamoqchi bo'lsangiz, barglarning rangini osmon tomonga yo'nalgan holda och ranglarga yoyilib ketishiga imkon bering, so'ng osmonni moviy rang bilan bo'yab chiqing — natijada yorug'likka qarshi turgan daraxt tasviri hosil bo'ladi. Agar bu kontrast sizga juda keskin tuyulsa, daraxt bilan osmon orasidagi chegarani qarama-qarshi rang bilan yengilgina bo'yab, yumshating (o'ng tomonda).

Barglar va shoxlar massasini tasvirlashning stilizatsiyalangan usuli — nam qog'oz ustida o'tkir buyum yordamida chiziqlar chizishdir, masalan, cho'tkani dastasi yoki suyak tayoqcha bilan. Bunday shikastlangan joylar pigmentni ko'proq singdiradi (masalan, tolning ingichka shoxlariga qarang).

Daraxt turlari

Agar siz daraxtga va yorug'likka qarasangiz, uning soddalashtirilgan konturlarini ko'rib chiqishingiz mumkin. Ushbu siluet har bir daraxt turiga xos bo'lgan o'ziga xos xususiyatdir.

Chiroyli, juda oddiy sarv shaklidan boshlang (1), barcha Janubiy mamlakatlarda o'sib bormoqda. Uni bir nechta elementar belgilar yordamida chizishga harakat qiling. Shubhasiz, yorug'lik va soya kerakli effektni yaratish uchun juda muhim bo'ladi. Birinchidan, quyosh nurlari bilan yoritilgan yuz Ronni hind sariq yoki tinchroq-ocher bilan chizing. Keyin soyali tomonga Berlin Azure va Siena kuygan aralashmasini qo'llang. Ushbu aralash sariq ohang bilan birlashganda, tabiiy o'tish hosil bo'ladi. Daraxt erdan o'sayotganini ko'rsatish uchun uning ostiga soya soling.



Soya teatrida inson qahramonlari siluetlar bilan tasvirlangani kabi, daraxt turlari ham ularning konturlari orqali ifodalanishi mumkin.

Katta, eski bargli daraxtlar (2) ular ajoyib ko'rinadi. Agar siz daraxt tagida magistral yaqinida tursangiz va yuqoriga qarasangiz, asosan shoxlarning uchida yorug'likka qaragan barglarni ko'rasiz. Filiallarning o'zi faqat joylarda, tepaga yaqinroq ko'rinadi.

Qayin va yig'layotgan tolning ko'rinishi (3) u osilgan ingichka novdalar bilan ajralib turadi. Bahorda qayin daraxtlari ayniqsa chiroyli. Yangi barglarni chizish uchun rang juda yaxshi — may ko'katlari, po'stlog'ining tuzilishini chizish va qorong'i joylarga urg'u berish uchun ney - trawl Tint-dan foydalaning.



Ignabargli daraxtlar (4), masalan, archa yoki archa qish bilan bog'liq. Ularning yashil ohanglari biroz sust, og'ir. Ushbu daraxtlarni tasodifiy va erkin bo'yashga harakat qiling.

Qarag'ay tasvirida (5) siz yorug'lik va qorong'ulik va minimalizm kontrastining barcha tamoyillaridan foydalanishingiz mumkin. Neytral Tint bilan birlashtirilgan monoxrom

ranglar sxemasi alohida diqqatga sazovordir.

Daraxtning eng oddiy tasviri bargsiz qishki daraxtdir (6). Qisman Azizillo tufayli g'alati shaklga ega bo'lgan mevali daraxtlar ayniqsa qiziqarli ko'rinadi. Ularni ingichka cho'tka bilan bo'yash siz uchun eng qulay bo'ladi.



Daraxt eskizi: bosqichma-bosqich mashq

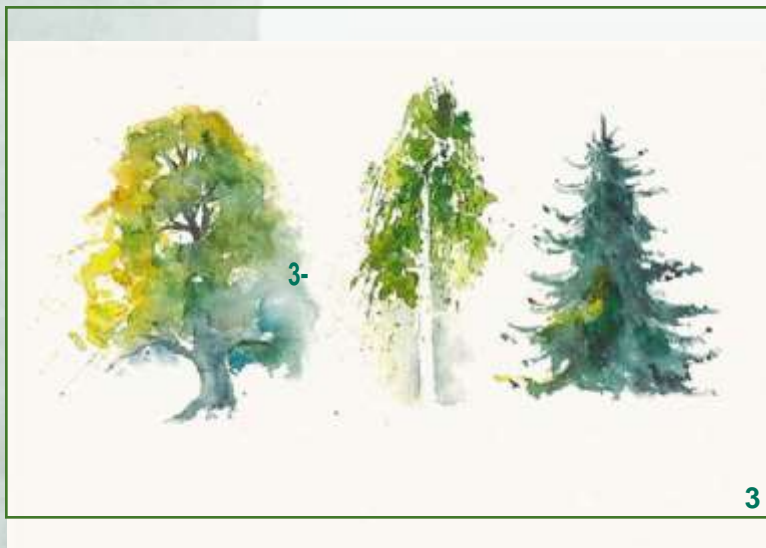

Materiallar:

Latta qog'oz,

Akvarel bo'yoqlari: yorqin sariq, sariq-yashil, may ko'katlari, zaytun-yashil, zaytun, panjara yashil, kobalt ko'k yorug'lik, ultramarin, temir meerkeep, indigo

Turli xil cho'tkalar (bet. 16-17)

1- qadam

Daraxtlarni turli shakldagi siluetlar sifatida yozing. Avvalo, aniq belgilarni aniqlash kerak: bu shoxlari yuqoriga qarab harakatlanadigan bargli daraxt yoki bargli daraxt, lekin ingichka shoxlari osilgan yoki ignabargli daraxt. Biroq, nafaqat konturlar, balki ranglar ham farq qilishi kerak. Chapdagi bargli daraxt yorug'lik va qorong'ilikning kontrasti tufayli ajoyib ko'rinadi. O'ngdagi bargli daraxt bahorda qayin kabi jonli ko'katlari bilan porlaydi. O'ng tomonda joylashgan ignabargli daraxt quyuq yashil va ko'k ranglarning aralashmasi bilan to'ldirilgan.

2-qadam

Ikkinchi bosqichda barglar va ignalarni qalinroq qiling. Bo'yoqning ikkinchi qatlami faqat birinchisini qisman qoplashi kerak; shunday qilib, daraxtning pastki va yuqori qismlari ko'rinadi, hajm paydo bo'ladi. Lekin ehtiyot bo'ling! Yorug'lik barglar orqali o'tadigan oq joylarni qoldirishni unutmang: axir, agar siz bargli daraxtga nurga qarasangiz, barglar yorug'lik ko'rinadigan guruhlarga joylashtirilganligini ko'rasiz.

3-qadam

Bundan tashqari, barglar ustida ishlang va keyin bargli daraxtlarning tanasi tuzilishini yarating. Bir oz qorong'i fonda qayinning oq tanasi darhol birinchi o'ringa chiqadi. Ignabargli daraxtning o'ng tomoniga bir nechta qorong'i joylarni qo'shing.



4-qadam

Ufq chizig'i daraxtlarni birlashtiradi va qiya, eriydigan soyalar ularni tekis landshaftga chidamli qiladi. Endi, daraxt siluetining tashqi xususiyatlariga qo'shimcha ravishda, uning o'ziga xos tafsilotlari ko'rinadi: ular rasmga jo'shqinlik beradi

Qayin magistralining tuzilishini quyuq va engil bo'yoq zarbalari bilan chizib oling, alohida ingichka novdalarni chizib oling va chap tomonda fanatlar bilan ajralib turadigan novdalarni ta'kidlang.

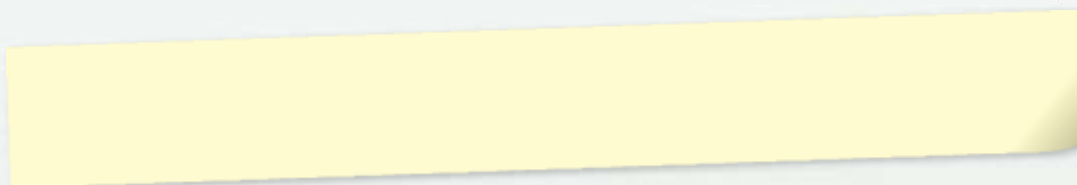

Рисует ветви



Akvarel daraxtingiz tabiiy va jonli ko'rinishi uchun siz shoxlarning ba'zi tarkibiy xususiyatlarini hisobga olishingiz kerak. Ularni to'g'ri tasvirlamang: ular tabiiy o'sish sur'atlariga mos ravishda biroz egilgan bo'lishi kerak. Cho'tkani tutqichning uchidan ushlab turing, ularning shaklini mayatnikning tebranishiga o'xshash harakatlar bilan chizing.-

Tabiatda deyarli shunday ko'rinadigan bo'lsa ham, magistraldan bir-biriga parallel ravishda chiqadigan novdalarni chizmang. Unutmang: akvarel bilan bo'yash orqali siz syujetni taqlid qilish o'rniga talqin qilasiz.

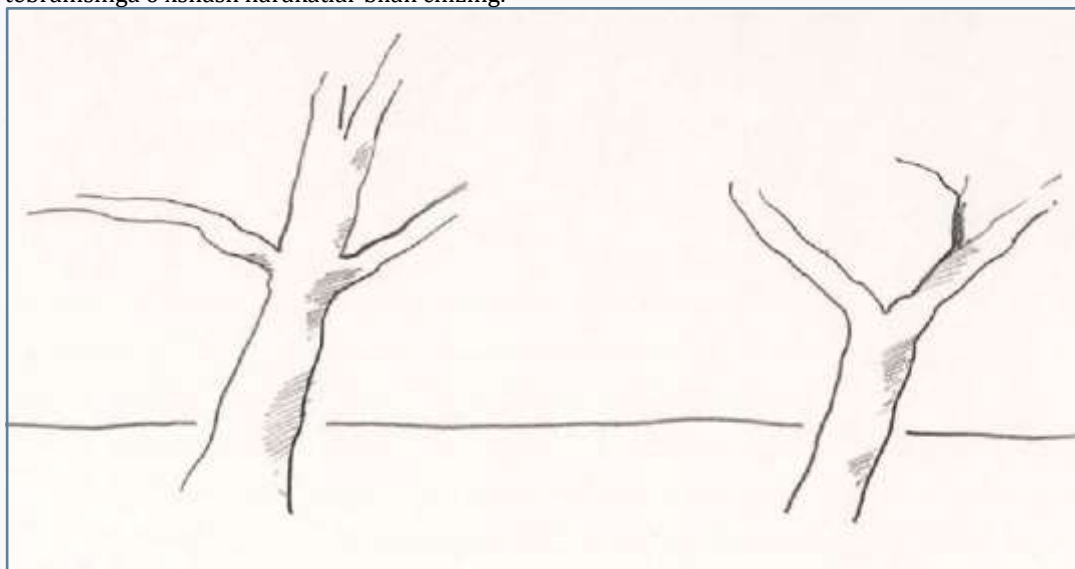

Magistraldan o'sadigan novdalar chiziqlaridan saqlaning: ular rasm chizishadi monoton va qiziqmas (Chapdagi misol). Yagona monotonlikning ruxsat etilgan shakli y harfiga o'xshash daraxtdir (o'ngdagi misol).

Eski daraxt: bosqichma-bosqich mashq

Dastlabki fikrlar

Men uchun palitra bilan tabiatga chiqish va rasm chizishni boshlashdan ko'ra go'zalroq narsa yo'q. Men yashaydigan joy daraxtlarga to'la: va landshaftlar uchun ular muhim tafsilotlardir. Ammo alohida, eng oddiy daraxt ham ajoyib fitna bo'lishi mumkin



Materiallar:

Qo'lda ishlangan qog'oz,
Akvarel bo'yoqlari: temir meerkik, ultramarin, kobalt moviy yorug'lik, tog' ko'k, sariq-yashil, zaytun, oltin xinakridon, yorqin sariq.

Akvarel qalam

Turli xil cho'tkalar
(bet. 16-17)

1-qadam

Kuchli daraxt tanasi, shoxlari va novdalarini chizishdan boshlang. Yuqorida aytib o'tgan qoidalarga rioya qiling. Fon va barglarni belgilang. Daraxtni bargning o'rtasiga qo'ymang, balki uni biroz o'ngga siljiting. Magistralni bo'yash uchun temir meerkdan foydalaning. Magistral biroz klonlangan, uning yuzasi tekis va notekis emas-shuning uchun daraxtning butun o'sishi unga ta'sir qildi. Ba'zi kuchli tarmoqlar magistraldan yuqoriga, ba'zilari esa yon tomonlarga yo'naltirilgan.



2- qadam

Magistral va novdalar uchlari tomon torayadi. Cho'tka bilan ishlash bobini eslang (16-17 - betlar): agar siz avval bo'yoqni bosim bilan kiysangiz va keyin uni biroz bo'shatsangiz, siz filialning keng qismidan ingichka qismga o'tasiz. Buning uchun o'tkir uchli cho'tkadan foydalaning.

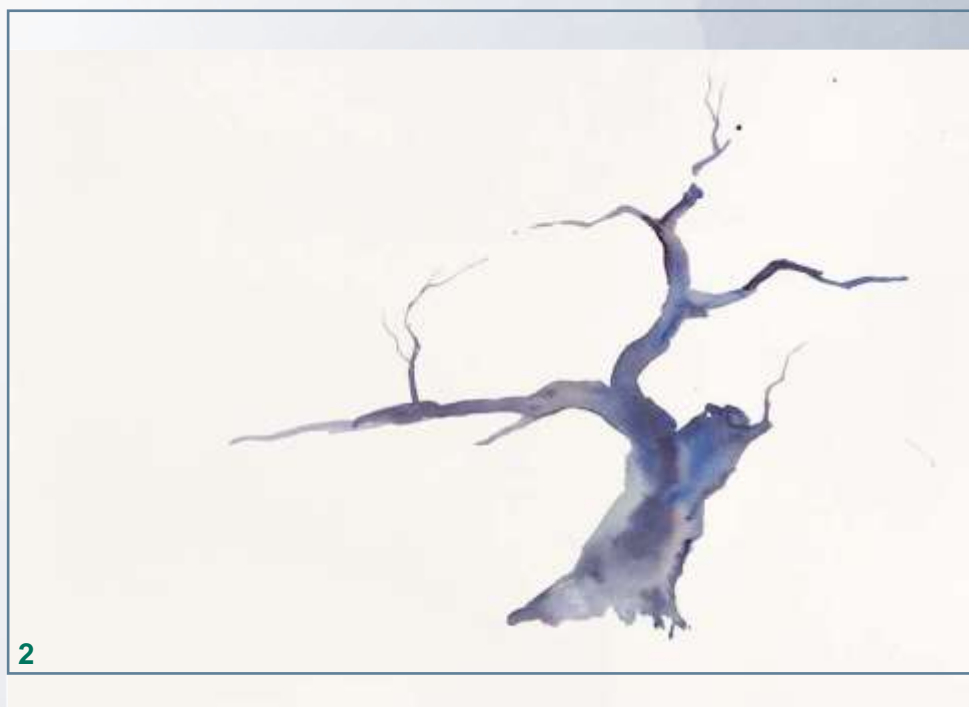



3-й шаг

Barglar uchun ochiq sariq-yashil rangdan boshlang. Boshidanoq bo'yoqni qo'llang, qalin barglarni tasvirleydigan cho'tka zarbalari va barglarning tarqalish effektini yaratadigan chayqalishlar-siz tashqariga chiqasiz va alohida barglarni ko'paytirasiz. Bo'yoqni qanday qo'llashingiz barglarning zichligini va u orqali o'tadigan yorug'likni anglatadi. Ishni tugatishdan oldin ushbu usulga rioya qiling. To'liq yashil bo'yoq bilan bo'yalgan daraxtlarning konturlari katta va og'ir ko'rinadi.



4-qadam

Toj ichiga zaytun rangini qo'shish hajm hosil qiladi; ochiq sariq-yashil oldinga siljiydi, zaytun fonda joylarni ta'kidlaydi. Tojni har qanday usulda chizish: siz tamponlash yoki buzadigan amallar spreyi ishlatishingiz mumkin. Osmonni ko'k rangga bo'yang, shunda u bilan daraxt toji o'rtasida bo'shliq qoladi: oq maydon bo'shliqni ta'kidlaydi, daraxt torusda joylashgan.



5-qadam

Bo'yoq qatlamlari qancha ko'p bo'lsa, barglar shunchalik zich ko'rinadi. Yodingizda bo'lsin, siz barglar orasidan o'tayotgan yorug'likni tasvirleydigan oq joylarni bo'yamasligingiz kerak. Tojning soyali joylarida bo'yoqning ko'k soyalari rang effektini jonlantiradi va kuchaytiradi, shuningdek sariq bo'yoqning chayqalishi. Ufq chizig'ini chizganingizda, daraxtni landshaft ichiga joylashtiring. Ufq chizig'i va ko'rinadigan uchun oltin xinakridonning iliq soyasidan landshaft hududlari foydalaning

Bo'yoq old tomonga qarab bir necha darajalarda qo'llaniladi: bu tasvirning istiqboli va chuqurligini yaratadi. Moviy rangning quyuq soyasi bilan ufq chizig'i ustidagi o'rmon kamarini belgilang: ufq landshaftni qismlarga ajratadi. Yolg'iz daraxtning butun tarkibini yaratish uchun bir nechta tafsilotlar etarli. Tugallangan rasmni ko'rib chiqing va akvarel qalam bilan bir nechta rangli chayqalishlar va bir nechta urg'ularni qo'shing.



Fasllar

Akvarel bo'yoqlari yilning barcha fasllarini tasvirlash uchun yaxshi: sovuq sovuqda yoki jazirama issiqda daraxtlar odi - nakovo yaxshi bo'ladi. Lekin shaxsan men uchun eng go'zallari kuzgi daraxtlardir. Faqat kuz hashamatli, yorqin, issiq qizil va sariq ranglarga to'la palitraga ega.

Rasm chizishni boshlashdan oldin, landshaftni diqqat bilan kuzatib boring: unda qanday ranglar ustunlik qiladi? Qanday yoritish? Daraxtlar va ularning tojlari qanday ko'rinishga ega? Yilning turli vaqtlarida daraxtlarning eskizlarini yarating — shunda siz keyingi ishingizga murojaat qilishingiz mumkin bo'lgan namunalar to'plamiga ega bo'lasiz.

Yo'l bilan bahor o'rmoni: bosqichma-bosqich mashq



Materiallar:

Latta qog'oz,

Akvarel bo'yoqlari: sariq-yashil, zaytun-yashil, temir meerkus, ultramarin binafsha, kobalt ko'k yorug'lik, Siena kuygan, van Deyk jigarrang.

Turli xil kistlar (bet. 16-17).

1-qadam

Rasmning eng muhim tafsilotlari Chapdagi ikkita baland daraxt va yo'ldir: bu tomoshabinni xaritaga chuqurroq olib borishi kerakligini anglatadi. Peyzajni shunga o'xshash tarzda tahlil qilganingizda, rasmning qaysi qismlari birinchi bo'lib yozilishini va ularni qanday qilib ehtiyotkorlik bilan o'rab olishingizni aniqlang.

2- qadam

Yo'l bo'yidagi daraxtlar va ularning shoxlari ikkinchi o'rinda turadi. Tasvirdagi hajm daraxtlarning o'sadigan er bilan turli yo'llar bilan bog'lanishi orqali hosil bo'ladi. Uzoqdagi daraxtlarni chizishda turli xil ranglarni suiiste'mol qilmang: ko'pincha odam uzoqdagi ob'ektni kulrang rangda ko'radi. Bunday holda, bu ko'proq ahamiyatga ega, chunki keyingi bosqichda siz o'rmonni yanada qorong'i qilishingiz kerak.



3- qadam

Allaqachon bo'yalgan daraxtlarni barglar va ingichka novdalar bilan to'ldiring. Barglar ostida va daraxt tanasi orasiga soyalarni joylashtiring: ular rasmga chuqurlik qo'shadi va zich o'rmon chakalakzorini his qiladi.

Yengil yo'l qorong'u o'rmon fonida aniq ajralib turadi va tomoshabinni rasmga chuqur jalb qiladi. Old planda daraxt po'stlog'ining tuzilishini chizish uchun qog'ozni mis cho'tka bilan qirib tashlang.

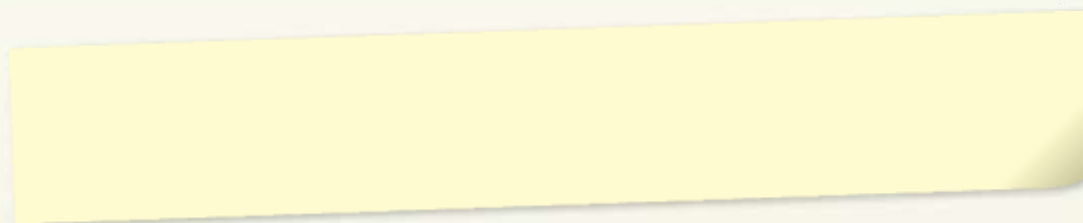

Kuzgi daraxtlar

Materiallar:

Akvarel qag'ozini Lanaquell,

Akvarel bo'yoqlari: hind sariq, xinakridon oltin, oltin jigarrang, kuygan Siena, sariq yashil, zaytun yashil, temir meerkeep, ultramarin Light, kobalt moviy Light

Turli xil cho'tkalar (bet. 16-17)



Men bu akvarel ustida ishlay boshladim, daraxt tanalarini bo'yoq bilan belgiladim. Ultramarin engil va temir Marmot aralashmasi magistrallarning tabiiy rangiga juda yaqin soyani beradi. Ushbu rasmdagi istiqbol daraxtlarning qatlamlarda joylashishi tufayli yaratilgan. Kuzgi barglar barcha oltin aralashmalarining ranglari bilan bo'yalgan. Bo'yoqlarni yorib o'tadigan yorug'lik bilan jonlantiradigan bo'yalmagan joylarni unutmang.

Agar siz tasvirlangan daraxt tojlarini o'rgansangiz, ularni tashkil etuvchi to'rtta bo'yoq qatlamini ko'rasiz. Orqa fonda rejalashtirilgan o'tloq va o'rmon chekkasi uzoq istiqbolni yakunlaydi.

Kuzgi barglarning rangi ko'pincha "oltin OK - noyabr" iborasi bilan uyg'unlashadi. Men uchun bu "hind sariq" bo'yoq ohangi va unga yaqin bo'lganlar bilan bog'liq.

Men bu rangni daraxt tojlaridagi poydevor uchun ishlatganman va oltin chinor daraxtlarini eslatuvchi soyaga ega bo'ldim.

Qishki daraxtlar

Materiallar:

Latta qog'oz

Akvarel bo'yoqlari: kobalt ko'k, Peyn kulrang, temir meerk Turli xil

cho'tkalar (bet. 16-17)



Daraxtlar bilan olib borilgan ushbu tadqiqot orqa va old planlardagi daraxtlarning odatiy bo'lmagan joylashuvi bilan bog'liq: ularning qarama - qarshi yo'nalishi natijasida turli xil rang gradyanlari yaratiladi, ularni faqat purkash texnikasi yordamida yozish mumkin (53-betga qarang).

Qog'oz yuzasiga qo'llaniladigan bo'yoq biroz quriganidan so'ng, varaq suv ostida almashtiriladi: qo'llaniladigan bo'yoqning ba'zi joylari joyida qoladi, boshqa joylar esa suv deyarli yuviladi. Ushbu uslub qishki uchastkalar uchun juda mos keladi. Ushbu ishning ranglar palitrası yil vaqtiga qarab juda cheklangan.

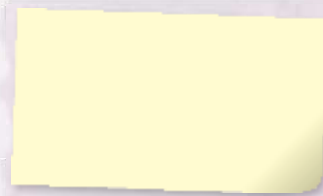



Natyurmort

Musiqachilar uchun mashqlar kundalik hayotning bir qismidir. Rassomlar ham doimiy ravishda eskiz kitobi bilan shug'ullanishlari kerak. Kundalik mashg'ulotlar uchun ideal mavzu – bu natyurmortlar, chunki ularning cheksiz xilma-xilligi bizning hayotimizda mavjud va ularning barchasini chizish uchun turli xil badiiy qarashlar va texnikalar zarur.

Natyurmortning afzalligi ham uning statikligidadir. Siz turli xil nuqtai nazarlarni, yoritishni va badiiy echimlarni qo'llashingiz mumkin. Hajmi, istiqboli va palitrasi bilan kompozitsion tajribalar siz uchun juda foydali bo'lishi mumkin.

Maxsus adabiyotlar bizga juda ko'p g'ayrioddiy echimlarni taqdim etadi. Bu erda men ikkita taniqli muallifni ta'kidlamoqchiman: Giorgio Morandi va Horst Yanssen. Aynan Yanssen Nature morte sohasida taniqli shisha natyurmortdan tashqariga chiqadigan bir qator mavzularni taklif qiladi.

Ushbu bobda siz meva va uy-ro'zg'or buyumlari bilan kompozitsiyalarni ham topasiz.

Proportionlar va bo'sh joy

Rasm ustida ishlashni tugatgandan so'ng cho'tkalar:

bosqichma-bosqich mashq.....

Shisha bilan natyurmort

Sariq fonda shishalar

Shisha bilan natyurmort

Meva bilan natyurmort

Gilos bilan natyurmort

Ananas bilan natyurmort

Uy-ro'zg'or buyumlari bilan natyurmort.....

Qog'oz sumkalar bilan natyurmort.....

Velosipedlar

Proporsiyalar va

Bo'sh joy

Rasm ustida ishlashni tugatgandan so'ng cho'tkalar: bosqichma-bosqich mashq

Maateriaallar:

Lanaquell akvarel qog'ozi, Akvarel bo'yoqlari: ultramarin, temir meerkus, Vermilion qizil, xrom oksidi, Neapolitan sariq, Turkuaz, kuygan Siena, to'q sariq Azure, yorqin sariq, kobalt ko'k yorug'lik, kobalt binafsha rang

Kistlar xilma- xilligii (bet. 16-17)



1-qadam

Natyurmortning asosiy qismi cho'tkalar bilan ikkita doiradir. Men ularni varaqning o'rtasidan bir oz chapga qo'yib, old va orqa tomonda nima borligini hisoblashdan boshladim. Turli xil rang va balandlikdagi cho'tka so'qmoqlari ishning birinchi bosqichini yakunlaydi. Rasm tafsilotlari to'g'ri joylashtirilganligini va nisbatlarga rioya qilinganligini tekshiring.

2- qadam

Men asosan ultramarin ko'k va bez surik aralashmasi bilan turli xil shakldagi, keng yoki uchli soch to'plamlarini bo'yadim. Ko'zalarning o'ng tomonidagi suv idishi doiralar tomonidan yaratilgan vertikal kompozitsiyadan chiqariladi. Cho'tkalarni xilma-xil qilish uchun men ularning cho'tkalarini tugatdim. Cho'tkaning tuklari va tutqichini bir-biriga bog'lab turadigan kliplarni chizishni unutmang.

3- qadam

Orqa fon rangini kuchaytirgandan so'ng, men tasvirni yanada qarama-qarshi qilib qo'ydim, bu esa o'z navbatida butun rasmga ishonchlilikni qo'shdi. Stol yuzasida bo'yoq naychalari va cho'tka kompozitsiyaning mustahkam asosini yaratadi. Rang qanday o'zgarishini aniq ko'rib chiqishingiz mumkin; bosqichma-bosqich yangi bo'yoqlarni qo'shish sizga rasmning syujetini tobora aniqroq qilish imkonini beradi, bu, albatta, ushbu akvarel ishining umumiy taassurotiga ta'sir qiladi.



4-qadam

Bo'yoq qutisi tasvirning umuman cheklangan sujetini jonlantiradi. Cho'tkalar singari, bu rangli dog' kompozitsiyaning qo'shimcha diqqat markazidir. Rasmni to'g'ri ko'rib chiqish uchun uni

vertikal ravishda joylashtiring shu bilan siz undan umumiy EF - fekt qanchalik samarali ekanligini tushunishingiz va takomillashtirish yoki ta'kidlash kerak bo'lgan tafsilotlarni ko'rishingiz mumkin.

Shisha bilan natyurmort



Natyurmortning klassik syujeti shisha butilkalardir. Tarkibi qanday bo'lishi juda muhim, chunki idishlarni qo'yish yoki qo'yish mumkin. Bu erda uchta oddiy qoidalar mavjud: shishalarning old qismida to'liq ko'rinadi; shishalarning kesilgan konturlari ularning tomoshabindan uzoqligini anglatadi (istiqbol ta'siri); shisha shaffof (ya'ni siz hech bo'lmaganda orqada turgan shishalarga o'tishingiz kerak).

Sariq fonda shishalar

Materiallar:

Akvarel qog'ozi Hahnemühle,

Akvarel bo'yoqlari: sariq, oltin jigarrang, Peyn kulrang, tog ' ko'k, kobalt ko'k yorug'lik, ultramarin yorug'lik, ultramarin binafsha, to'q sariq Azure, kraplak

Turli xil cho'tkalar (bet. 16-17)

Ushbu naqsh oynaning hajmini, yorug'ligini, soyasini va shaffofligini ko'rsatishi kerak.

Ranglar kompozitsiya nuqtai nazaridan ham muhimdir. O'rtadagi shishalarning hajmi oldinga chiqadigan qizil va orqaga chekinayotgan binafsha rangni ta'kidlaydi. Binafsha rangning orqasida unga qo'shimcha sariq rang qo'yiladi, bu rang ta'sirini kuchaytiradi.

Birinchiidan, istiqbol chuqurligini etkazadigan tarzda bir-birining ustiga qo'yilgan shishalarning konturlarini chizing. Fonni qorong'i rangga bo'yaganingizda, u shishalarni old tomonga suradi. Va siz soyalarga o'ziga xos shakl va rang berganingizda, ular hajm hissini ham oshiradi.

Shisha bilan natyurmort

Materiallar:

Latta qog'oz,

Акварельные краски: сиена жженая, кармин ализариновый, кобальт синий светлый, индиго, Ван Дейк коричневый

Разнообразные кисти (с. 16-17)



Основная идея композиции этой картины — пропорции и эффект перспективы. Бутылки на переднем плане срезаны по нижнему краю картины, а большая бутылка на заднем плане — вверху; так вы подчеркиваете их размеры. Две бутылки посередине видны целиком, остальные находятся в шахматном

порядке друг за другом: это создает эффект перспективы. Задний край стола образует конец конструкции, а угол в правой части изображения дает дополнительное представление о пространстве. Цвет в данной композиции второстепенен; вы можете использовать и другие сочетания красок.

Meva bilan natyurmort

Siz har doim ob'ektlarning joylashuvi bilan natyurmort ustida ishlashni boshlashingiz kerak. Matoning burmalari qaerda ekanligini, mevalar qanday joylashtirilganligini aniqlang? Kompozitsiyaning bir nechta variantlarini yaratishga vaqt ajrating va yorug'likni o'zgartirib, turli xil kayfiyatlarni yaratishga harakat qiling.

Faqat kompozitsiya qarama-qarshi emasligini, hajm va yorug'lik uyg'unligini his qilganingizda, chizishni boshlang. Meva bilan natyurmort imkoniyatlari qanchalik xilma-xilligini ko'rish uchun muzey kataloglarini yoki rasmi kitoblarni o'rganishingizni maslahat beraman.

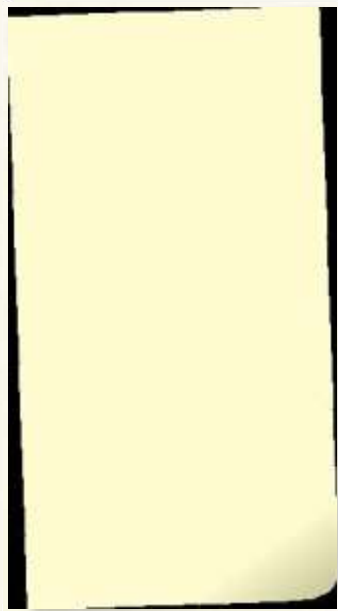

Materiallar:

Latta qog'oz,

Akvarel bo'yoqlari:
alizarin qizil, xrom
oksid, Peyn kulrang,
van Deyk jigarrang

Turli xil cho'tkalar
(bet. 16-17)

Gilos bilan natyurmort

Gilos bilan kompozitsiya minimalist, ammo juda ko'p kichik va hali ham muhim tafsilotlarni o'z ichiga oladi. Birinchidan, rezavorlarning ikki guruhining joylashishi, ularning hajmi qisman kesilgan gilos tomonidan yaratiladi. Bo'shliq hissi gilos ostidagi va novdalar orqasidagi soyalar bilan yaxshilanadi

So'qmoqlarga yaqinroq yumaloq dog'larga o'xshab ko'rinadigan yorug'lik porlashi ham muhimdir. Gilos ustidagi soyalar quyuq qizil rang bilan ta'kidlangan. Hatto juda nozik so'qmoqlar ham turli xil ranglarda bo'yalgan.

Ananas bilan natyurmort

Materiallar:

Latta qog'oz ,

Akvarel bo'yoqlari: hind sariq, yorqin sariq, to'q sariq Azure, Vermilion qizil, xinakridon oltin, oltin jigarrang, kuygan Siena, Peyn kulrang, temir meerkeep, tog ' ko'k, kobalt moviy yorug'lik, ultramarin, sariq yashil, kobalt yashil, panjara yashil

Turli xil cho'tkalar (bet. 16-17)



Ushbu natyurmortning fonda yoyilgan mato, katakli naqsh naqshning chuqurligiga kiradi. Kar-tinaning asosiy tafsilotlari uchta ananasdir: chap tomonda vertikal ravishda joylashtirilgan meva dominant bo'lib, yotgan joydan yuqoriga ko'tariladi va fonda bo'yalmagan ananas kompozitsiyani to'ldiradi

Natyurmortda anor va boshqa mevalar ham mavjud. Avval siz barcha mevalarni, so'ngra matoni chizishingiz kerak, shunda u tafsilotlarni umumiy rasmga birlashtiradi.



Uy-ro'zg'or buyumlari bilan Natyurmort

Har qanday uyda siz natyurmort qilishingiz mumkin bo'lgan ko'plab narsalar mavjud. Siz hatto eng noodatiy narsalarni ham bitta kompozitsiyaga birlashtira olasiz. Biroq, rasmning taassurot qoldirishi uchun nafaqat ob'ekt turi juda muhim:

kompozitsiya ham juda muhimdir. Yorug'lik va soyalar qanday ko'rinishiga alohida e'tibor bering. Ular rasmga hajm beradi va uni tirik qiladi



MATERIALLAR:

Gravyuralar uchun qog'oz va hahnemuhle litografiyalari,

Akvarel bo'yoqlari:
kulrang Peyn, tog ' ko'k, kuygan Siena, indigo, to'q sariq Azure turli xil cho'tkalar (bet. 16-17)

Qog'oz sumkalar bilan natyurmort

Paketlar bir-biriga yaqin joylashtirilgan va ixcham ko'rinadi. Ularning har birida yon va old burmalar aniq ko'rinadi. Yorug'lik o'yini qalam shaklini yaratadi. Avval sumkalar ichiga va yon burmalarga quyuq bo'yoq surting, ehtiyot bo'ling.

Yakuniy qorong'u teginishlar rasmni bo'yash jarayonida paydo bo'ladi. Orqa fonda rang sxemasi kompozitsiyani ta'kidlaydi. Yorqin yorug'lik chizig'i sumkalarining yuqori qirralari va fon o'rtasida aniq chegara hosil qiladi.

Velosipedlar

Materiallar:

Akvarel qog'ozi Zerkall,

Akvarel bo'yoqlari: may yashil, Vermilion, Azure Blue, kobalt Light, ultramarin Light, oltin

jigarrang, alizarin qizil

Turli xil cho'tkalar (16-17 betlar)



Ushbu syujetda meni bir - biriga yaqin joylashgan g'ildiraklar va shu tufayli kesishgan chorrahalar qiziqirdi; ular kompozitsiyaning asosiy g'oyasini — uning markazida to'plangan Rullar, ko - o'rmon va spikerlarning betartibligini keltirib chiqardi. Rasmning chetlariga yaqinroq, raqamlar xiralashadi, bu aniq chizilgan markazga qarama-qarshilik yaratadi..

Men bo'yoqlarning toza, shaffof soyalaridan foydalandim, chunki ular diqqatni tortadi; agar ular yonma-yon joylashtirilsa, — ular tomoshabinning ko'zini uzoq vaqt ushlab turadi. Lessing menga bo'yoqlarni bir-birimning dru-ga oqishiga imkon berdi, bu esa asosiy ohangni kuchaytirdi yoki o'chirdi — rang tanloviga qarab





Hohishiy kompozitsiya

Xulosa qilib aytganda, men sizning e'tiboringizga bir nechta ixtiyoriy kompozitsiyalarni keltiraman. Siz qaysi shakl va ranglarni afzal ko'rishingizni, qaysi materiallar, yuzalar va chiziqlar uchun zaifligingizni (yumaloq, qattiq, xotirjam, burchakli va boshqalar) tezda tushunasiz. Turli xil kompozitsiyalarning qo'shma binosida sizni tabiiy bir narsa – landshaft yozish istagi ham, ichki, meditatsion, mavhum narsaga intilish ham boshqarishi mumkin.

Eksperimentlar	
Aralash ommaviy axborot vositalarida ranglarning portlashi.....	
Yovvoyi ko'knor: monotip va nusxa	
Landshaft tasviri	
Tog'larning eskizi	
Guruch teraslari	
Abstraktsiya	
Hohishiy kompozitsiya I.....	
Hohishiy kompozitsiya II	

Eksperimentlar



Materiallar:

Aralash vositalar, havo cho'tkasi: qizil-to'q sariq, asosiy binafsha rang; sintetik qatronlar asosidagi lak: oq va qora

Kistlar xilligi (16-17-betlar)

Aralash ommaviy axborot vositalarida ranglarning portlashi

Turli xil rasm texnikasi va materiallarining kombinatsiyasi, ranglarning ravonligi va ranglarning xatti - harakatlarini o'rganish har doim rassomlarni jalb qilgan. Xolstukda akvarel bilan tajriba o'tkazish, suyuq akril bo'yoq qo'shish, qatron yoki spirtida lakdan foydalanish g'ayrioddiy tasvirlarni yaratadi.

Bunday holda, rasm bir-birini almashtirib, suvda eriydigan media vositalarini laklar bilan jang qiladi, natijada portlovchi rang o'tishlari paydo bo'ladi. Men bu rasmni chizganimni hali ham eslayman: meni Di - namizm, rang kuchi, portlash boshqargan. O'ylaymanki, siz ham buni ko'rasiz.



Yovvoyi ko'knor: monotip va nusxa

Ism hammasini aytadi! Ushbu kompozitsiya syujet atrofidagi keng oq bo'shliq va qo'shimcha ranglarning kontrasti — yorqin qizil

va yangi yashil ranglar bilan taassurot qoldiradi. 54-betda ishlatilgan texnika haqida ko'proq bilib olishingiz mumkin.

Materiallar:

Lattaa qog'oz,

Akvarel bo'yoqlari: may

yashil, sariq-yashil,

Vermilion, ultramarin engil

Turli xil cho'tkalar,

(bet. 16-17)

Landshaft tasviri



Tog'larning eskizi

Materiallar:

Latta qog'oz,

Akvarel bo'yoqlari: to'q sariq Azure, van Deyk jigarrang, tog' ko'k, kobalt ko'k yorug'lik

Turli xil cho'tkalar (16-17 betlar)



Tosh massivlarining konturlari tugallanmagan ko'rinadi, go'yo ularni o'zgartirish jarayoni hali tugamagan. Tog ' tizmalari va cho'qqilarining konturlari etarli darajada ifodalanmagan.

Qisman LAVA oqimlariga o'xshash erkin shakllar hali ham silliq harakatda Rang - to'q sariq Azure-bu taassurotni qo'llab-quvvatlaydi. Uni to'liq ochib berish uchun undan foydalaning yang unga qo'shimcha rang ko'kdir.

Guruch teraslari

Materiallar :

Akvarel qogoz Lanaquell,

Akvarel bo'yoqlari: may yashil, sariq

yashil, panjara yashil, hind sariq, oltin jigarrang, Van Deyk jigarrang, lak asosidagi

sintetik qatronlar: titan oq

Turli xil cho'tkalar (bet. 16-17)

Men bali orolining guruch dalalariga bir necha bor tashrif buyurganman, bu meni jozibasi bilan o'ziga tortdi. Bir nechta Rea - bargli akvarellardan so'ng, men bu ekzotik tabiatni erkinroq uslubda tasvirlashni xohladim.

Men xandaq bilan qoplangan tuproqdan boshladim - lekin dalalar sohasida va o'rmon bo'lishi kerak bo'lgan joyda notekis. Bazo-vay bo'yoq quriganida, men teras maydoniga unchalik ko'p bo'lmagan sariq - yashil rang bilan aralashtirilgan may yashil rangini qo'ydim: bu rang guruchni o'sishining dastlabki bosqichida takrorlaydi. Men guruch dalalari bo'ylab ufq chizig'ini va ularning orqasidagi o'rmon zonasini "Van Deyk jigarrang" bilan chizdim: boy ohangni faqat naychadan bo'yoqni darhol qog'ozga qo'llaganingizda olish mumkin. Sarg'ish osmon rasmning rang kayfiyatiga amal qiladi. To'qimachilikning yuqori qismi nam bo'yoq ustiga lakni purkash orqali yaratilgan. Sintetik qatronlar asosidagi go'zallik - tel suv - Rim akvarellari bilan aralasha olmaydi, shuning uchun u suvdagi plyonkaga o'xshaydi. Ustiga surtilgan buzadigan amallar spreyi plyonkani yirtib tashladi va rasmning ayniqsa ajoyib yuzasini yaratdi.





Abstraktsiya

Rasmdagi mavhumlik tasvirni uning mohiyatiga qisqartirishni anglatadi. Tafsilotlardan maksimal darajada voz kechish rang va shakllar o'yini orqali badiiy dizaynni namoyish etadigan erkin tasvirni yaratadi.



Taqdim etilgan misollar sizni o'zingizning mavhum kompozitsiyalarinigizni yaratishga, rang, makon, materiallar, texnikalar va shakllardan erkin foydalanishga undashi kerak.

Hohishiy kompozitsiya I

Materiallar:

Karton

Akvarel bo'yoqlari: to'q sariq Azure, ftalo ko'k, Berlin Azure

Akvarel qalam: kobalt ko'k
turli xil cho'tkalar (16-17 betlar))

Ushbu rasmni yaratish uchun men ranglarning erkin oqishi jarayonini shakllantirish istagidan ilhom oldim.

Faqat bo'yoq dog'lari bilan ishlash asosan rassomning shaxsiyati bilan belgilanadi va uni algoritm sifatida tasvirlash qiyin. Qizig'i shundaki, deyarli barcha tomoshabinlar mavhum rasmda haqiqiy ob'ektni ko'rishadi.

Akvarelning erkin tarqalishi uchun suv hali ham nam bo'yoqqa buzadigan amallar shishasidan püskürtülür va bu ish paytida bir necha bor amalga oshiriladi. Ushbu kompozitsiyada boshqa usullardan ham foydalanilgan: tamponlash, akvarel qalam bilan chiziqlar chizish, fiksatorni purkash. Tasvirning ekspressivligi qo'shimcha ranglardan foydalanish orqali ham yaxshilanadi.

*Ushbu syujetda
bo'yoqlarni qo'llash ritmi
katta kompozitsion
ahamiyatga ega.*

Matertiallar :

Akvarel qog'ozi Hahnemühle,
Akvarel bo'yoqlari: yorqin sariq,
hind sariq, sariq-yashil, kobalt
yashil, to'q sariq Azure,
kraplak, kobalt ko'k yorug'lik
Akvarel qalamlari: indigo, hind
qizil

Kistlar xilligi
(bet. 16-17)



Hohishiy kompozitsiya II

Ushbu kompozitsiyani yaratish uchun men gullardan Ilhom oldim. Men ularning rang-barangligini qabul qildim, lekin shakllarni butunlay o'zgartirdim. Avvalo, rangni qog'oz varag'ining o'rtasiga jamlash kerak edi. Siz

akvarel bilan ishlashning bunday usulini osongina aniqlashingiz mumkin, masalan, engil ohangdan qorong'igacha bo'yoqlarni qo'llash. Markazga urg'u akvarel qalamlarining ajralib turadigan chiziqlari bilan yaxshilanadi.

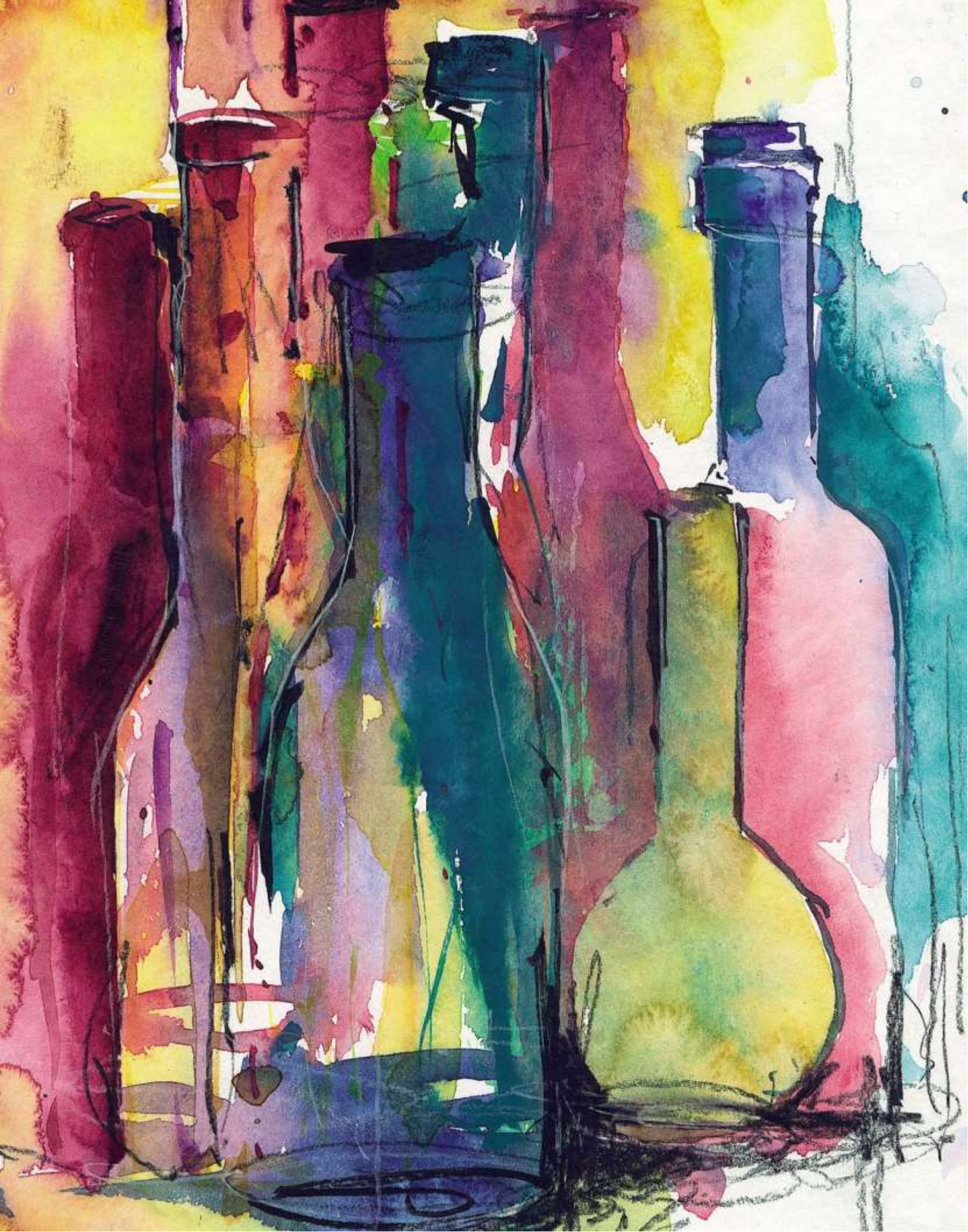

Qo'shimcha

Akvarelda ishlashni tugatgandan so'ng, uning to'g'ri saqlanishi va ajoyib ramkalari haqida gap boradi. Bundan tashqari, albatta, siz o'zingizning eng muvaffaqiyatli asarlaringizni tomoshabinlarga ko'rsatishni xohlaysiz. Ushbu kitobning yakuniy qismida siz ushbu mavzu bo'yicha ba'zi asosiy ma'lumotlarni, shuningdek, ushbu kitob muallifi haqidagi ma'lumotlarni topasiz.

Saqlash	
Rasm namoyishi.....	
Ko'rgazma	
Yakun.....	
Avtor haqida	
20- Studiya.....	
Ko'rsatkich.....	

Saqlash



Akvarelini saqlashning eng muhim sharti quruq joy. Namlik qog'ozdan olib tashlanmaydigan mog'or dog'lariga olib keladi. Agar siz akvarellaringiz to'liq xavfsiz bo'lishini istasangiz, ularni to'qima qog'oz varaqlari bilan to'ldiring. Bundan tashqari, saqlash joyida zararli hasharotlar bo'lmasligi kerak. Akvarellarni saqlash uchun juda qulay ko'p tortmali planshetli shkaflar deb ataladi

Rasm namoyishi



Chunki akvarel suvda eriydi, akvarel rasmlari shisha bilan qoplanishi kerak; shisha tasvir yuzasiga tegmasligi kerak. Bunga qalinligi taxminan 1,4 mm bo'lgan karton taglik yordam berishi mumkin

Qog'oz haqida gapirganda (12 - betga qarang), biz akvarel qog'oz varag'ining notekis qirrasini vizual jihatdan yanada qiziqarli qilishi mumkinligini muhokama qildik: shuning uchun uni yuz emas-pasport ostida yashirish. Bunday holda, passepart uchun kartondan akvarel uchun asosni kesib olish kerak, bu naqshdan 1 sm kattaroq bo'lishi kerak. Ushbu asosda naqshni kislotasiz yopishqoq lenta bilan yopishtirish kerak; keyin siz allaqachon kartondan tayyorlangan pasportdan foydalanishingiz mumkin - qalinligi 300 g/m².

Professional baget ustaxonalarida paspartu va shisha plastinka bir-biriga yopishtirilgan; shunday qilib, sizning kar-tinangizni himoya qilish haqiqatan ham ishonchli bo'ladi.

Ko'rgazma

Birinchi ko'rgazma-bu ajoyib voqea. Bu sizning jamoatchilikka bo'lgan qadamingiz, bu sizning ijodingizni odamlarga namoyish qilishdir. Bunga erishish uchun men ba'zi maslahatlar beraman:

- Ko'rgazmada namoyish qilmoqchi bo'lgan rasmlaringizni tanqidiy baholang. Tanlovni tanlashda yordam berish uchun boshqa odamni taklif qiling.
- Ishingiz uchun sifatli ramkalarga buyurtma bering. Ushbu ramkalar bir xil uslubda bo'lishi kerak.
- O'zingizning ishingizni juda arzon sotmang, lekin ularga yuqori narxlarni ham qo'ymang.

- Ko'rgazmaga taklifnoma haqida yaxshilab o'ylab ko'ring. Ko'rgazmaning ochilishi haqidagi nutqda nima demoqchi ekanligingizni o'ylab ko'ring.

Mening birinchi rasmimning sotilishini hali ham batafsil eslayman: eski shaharda har yili o'tkaziladigan bayramda men nechta rasmlarni namoyish qildim va tarixiy go - rod devoridagi darvozani aks ettiruvchi akvarel sotib oldim. Bu haqiqiy bayram edi! Rasmlaringizni keng auditoriyaga taqdim etish uchun, masalan, shahar festivali kabi imkoniyatlardan foydalaning.

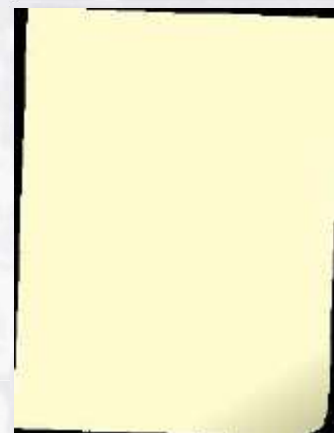

Rassomlar o'z asarlarida hayotni qanday ko'rsalar, o'shanday emas, balki undagi xarakterli ko'rinishlarni tanlar oladilar. Ikkinchi darajali ko'rinishlarni tushurib qoldiradilar, muhimlarini bo'rttirib ko'rsatadilar. Tanishish va borttirish orqali rassomlar voqea va hodisalarni kishilarning tafakkuri va hissiyotlariga samarali ta'sir ko'rsatadilar. Rassom borliqni shunchaki biladigon shaxs emas, balki u boy tasavvur va tafakkur qilish qobiliyatiga ega bo'lgan kishilardir. U o'z ijodida borliqni shunchaki aks ettiribgina qolmay, unga asoslangan holda nimalarnidir o'ylab topadi, tasavvur etadi va to'qiydi. Eng muhimi san'at asarlari borliqni aks ettiribgina qolmasdan u rassomning g'oyalarini ifodalaydi, uni boyitadi, shu bilan birga bunday asarlar tomoshbinga emotsional ta'sir ko'rsarish kuchiga ega bo'ladi. Manzara janridagi asarlarning ayrimlari bevosita tabiat manzarasini haqiqiy ko'rinishini tasvirlasa boshqalari badiiy va ijodiy tarzda hayolan ifodalangan bo'ladi. Ba'zan badiiylik va ijodiylik bir asarda bo'lishi ham mumkin.

Xitoy mamlakatlarida san'atkorlar shunday bo'yoqlarda ajoyib rassomlik asarlari yaratib, o'z zamondoshlarini hayratga solganlar. Lekin akvarel bo'yog'iga xos fazilatlar— tiniqlik, yorqinlik, shaffoflik, jarangdorlik 15-asrga kelib kashf etildi. 15— 17-asrlarda akvarel bo'yog'idan turli gravyura, chizma tasvirlarga rang berishda foydalanilgan bo'lsa, 18-asr 2-yarmidan u rangtasvir yaratish uslubiga aylandi. Rassomlar shu yo'nalishda mukammal asarlar yarata boshladilar. Bevosita akvarelda rasm (tasvir) ishlaydigan mutaxassislar yetishib chiqa boshladi. Ingliz, fransuz, rus rassomlari bu borada dastlabki yutuqlarni qo'lga kiritdilar. Akvarelda rasm ishlash uslubi 19-asrdan jadal rivojlana boshladi. Ingliz rassomlari R. Bonington, U. Turner, rus rassomlari K. Bryullov, A. Ivanov, M. Vrubel va boshqalar akvarel uslubida ajoyib manzara, portret, mavzuli asarlar yaratdilar. Bugungi kunda «akvarel» iborasi keng qamrovli mazmunni o'zida mujassam etgan. Akvarel asli fransuzcha «aguarelle», italiyancha «acquarello», lotincha «agua» so'zlaridan kelib chiqqan bo'lib, suv, suvli degan ma'noni anglatadi. Aslida akvarel deyilganda rasm chizishda ishlatiladigan, suvda tez eriydigan bo'yoq, shu suv bo'yoqda ishlangan rasm hamda kichik mazmundagi asar nazarda tutiladi. O'zbek rassomlik san'atida akvarel rangtasviri 20 asrning 20— 30-yillaridan rivojlana boshladi. O'zbekistonlik rassomlar A. N. Volkov, P. M. Nikiforovlar bu san'atning nodir namunalarini yaratdilar, o'zbek rassomlari Bahrom Hamdamiy, O'rol Tansiqboyevlar ham akvarelda ijod qilganlar.

Ular tabiat ko'rinishlari, hayotiy voqealarni aks ettiruvchi rasmlarda akvarel rang-tasviriga xos fazilatlarini mahorat bilan namoyon etdilar. O'zbek akvarel san'atining yangi rivojlanish bosqichi 20-asrning 2-yarmiga to'g'ri keladi. Bu yillarda akvarelda ishlash uslubi kengaydi. Rassomlar akvarel, guash, tempera bo'yoqlarini aralashtirib ham akvarel bo'yog'ida rasm ishlashni qo'llay boshladilar. O'. Tansiqboyev 60-yillarda akvarelga qayta murojaat qiladi. Bugungi kunda o'zbekistonlik ko'p rassomlar ham akvarelda ijod qilmoqdalar. G'.Boymatov, M. Sodiqov va boshqa rassomlar ijodida ushbu san'atning o'ziga xos ko'rinishi namoyon bo'lgan. O'zbekiston Respublikasi Badiiy Akademiyasi qoshida akvarelchi rassomlar guruhi G'.Boymatov rahbarligida mehnat qiladi. Akvarel qadim zamonlardan beri odamlarga ma'lum. Bu inson oxra bilan birga yasashni o'rgangan birinchi bo'yoq. Misr fir'avnlari papiruslarga akvarelda yozishgan. Bunday bo'yoqlar bilan chizish texnikasi mashaqqatli bo'lganligi sababli, u uzoq vaqt davomida unutilgan. Asosan tempera yoki moyli bo'yoqlardan foydalanilgan.

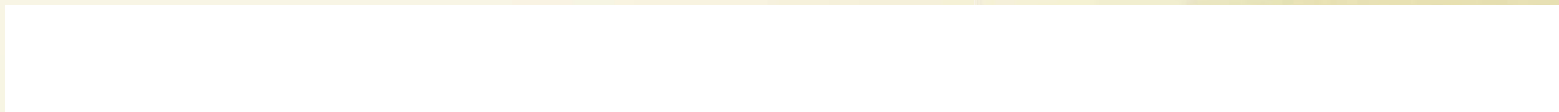

Mustahkamlash uchun savollar.

1. Akvarel bo‘yoqlari boshqa bo‘yoq turlaridan qaysi jihatlari bilan farqlanadi?
2. Manzara tasvirida yorug‘lik va soya uyg‘unligi qanday rol o‘ynaydi?
3. Masofaviy (havo) perspektiva tushunchasini izohlang va uni akvarelda ifodalash usullarini ayting.
4. Akvarelda “havodorlik” effektiga qanday yo‘llar bilan erishiladi?
5. Pleynyer mashg‘ulotlari rangtasvirni o‘rganishda qanday ahamiyatga ega?
6. Akvarelda oq qog‘ozdan foydalanish nimani anglatadi va nega oq bo‘yoq kam qo‘llanadi?
7. Manzara kompozitsiyasini yaratishda qaysi asosiy qoidalarga amal qilinadi?
8. Issiq va sovuq ranglar manzara tasvirida qanday ifodaviy imkoniyatlar beradi?
9. Lavirovka va lesirovka texnikalarining o‘ziga xos jihatlari nimada?
10. Tabiiy muhitdagi ranglarning o‘zgarishini kuzatish rassom uchun nima sababdan muhim?
11. Manzara etyudini bajarishda ishni qaysi bosqichdan boshlash maqsadga muvofiq?
12. Osmonni akvarelda tasvirlashda qaysi texnika eng samarali hisoblanadi?
13. O‘tloq va maysazorlarni bo‘yashda qaysi rang uyg‘unliklari qo‘llaniladi?
14. Daraxtni tasvirlashda avval umumiy shakl belgilanadimi yoki barg fakturasi? Nima uchun?
15. Tog‘ manzarasida masofa chuqurligini berish uchun qaysi usullardan foydalaniladi?
16. Suv yuzasidagi aksni ko‘rsatishning eng sodda akvarel usulini ayting.
17. Manzaraning old plani qaysi rang xususiyatlariga ega bo‘lishi kerak?
18. Rasm ishlash jarayonining qaysi bosqichida detallar kiritiladi?
19. Akvarelda xatolarni kamaytirish yoki tuzatishning qanday usullari mavjud?
20. 20–30 daqiqalik etyudni muvaffaqiyatli yakunlash uchun qanday ish tartibi zarur?
21. Ertalabki tabiat manzarasini ifodalash uchun qaysi ranglar va ohanglarni tanlaysiz?
22. Yomg‘irli yoki bulutli havoni akvarelda berish uchun qaysi texnikalar qulay?
23. Quyosh botishi manzarasida issiq va sovuq ranglar muvozanatini qanday saqlaysiz?
24. Pleynyer jarayonida shaxsiy tajribangizga ko‘ra eng murakkab bosqich qaysi?
25. Manzara orqali tomoshabinga qanday kayfiyat yoki his-tuyg‘uni yetkazishni xohlaysiz?

ILOVALAR







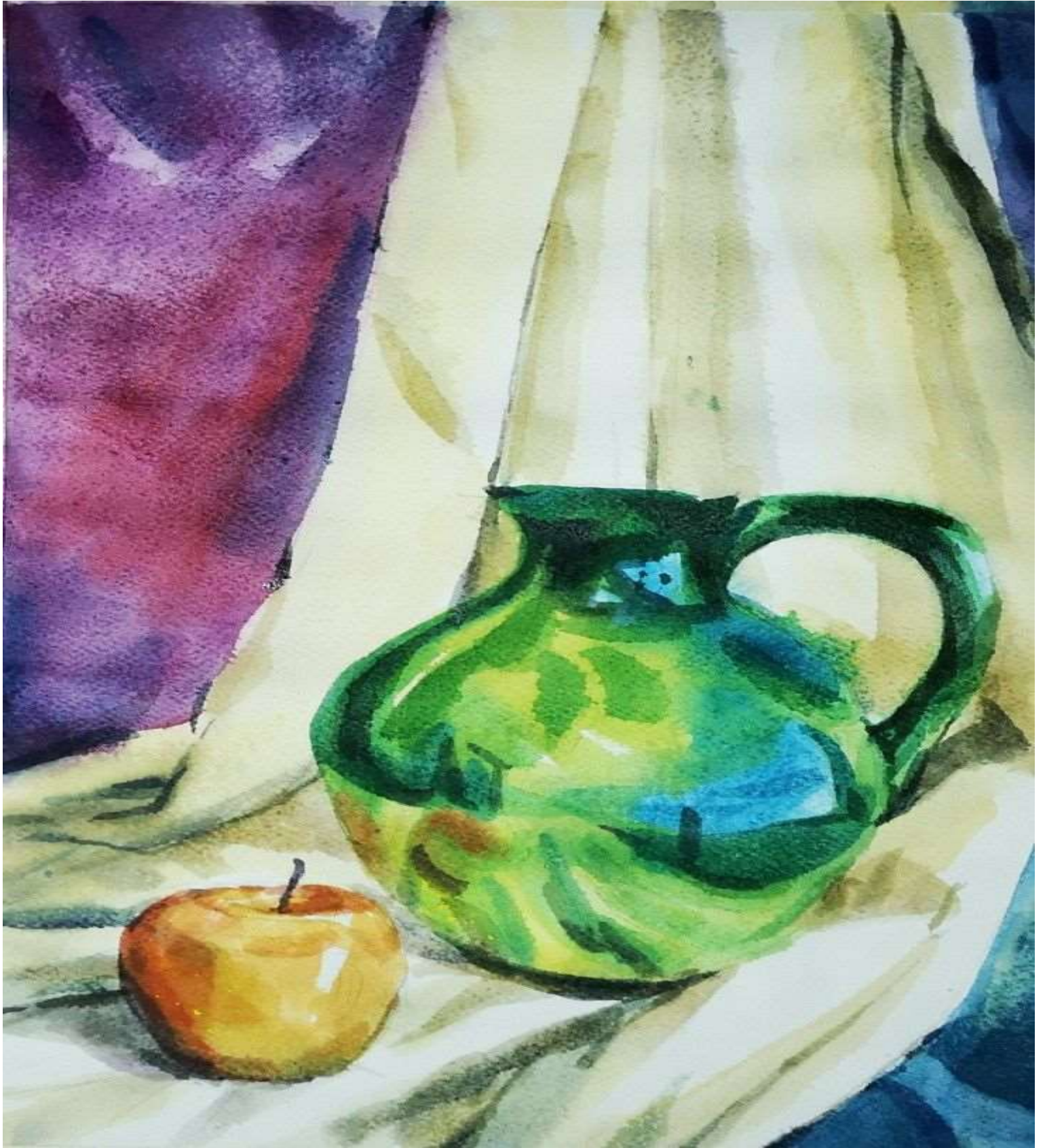



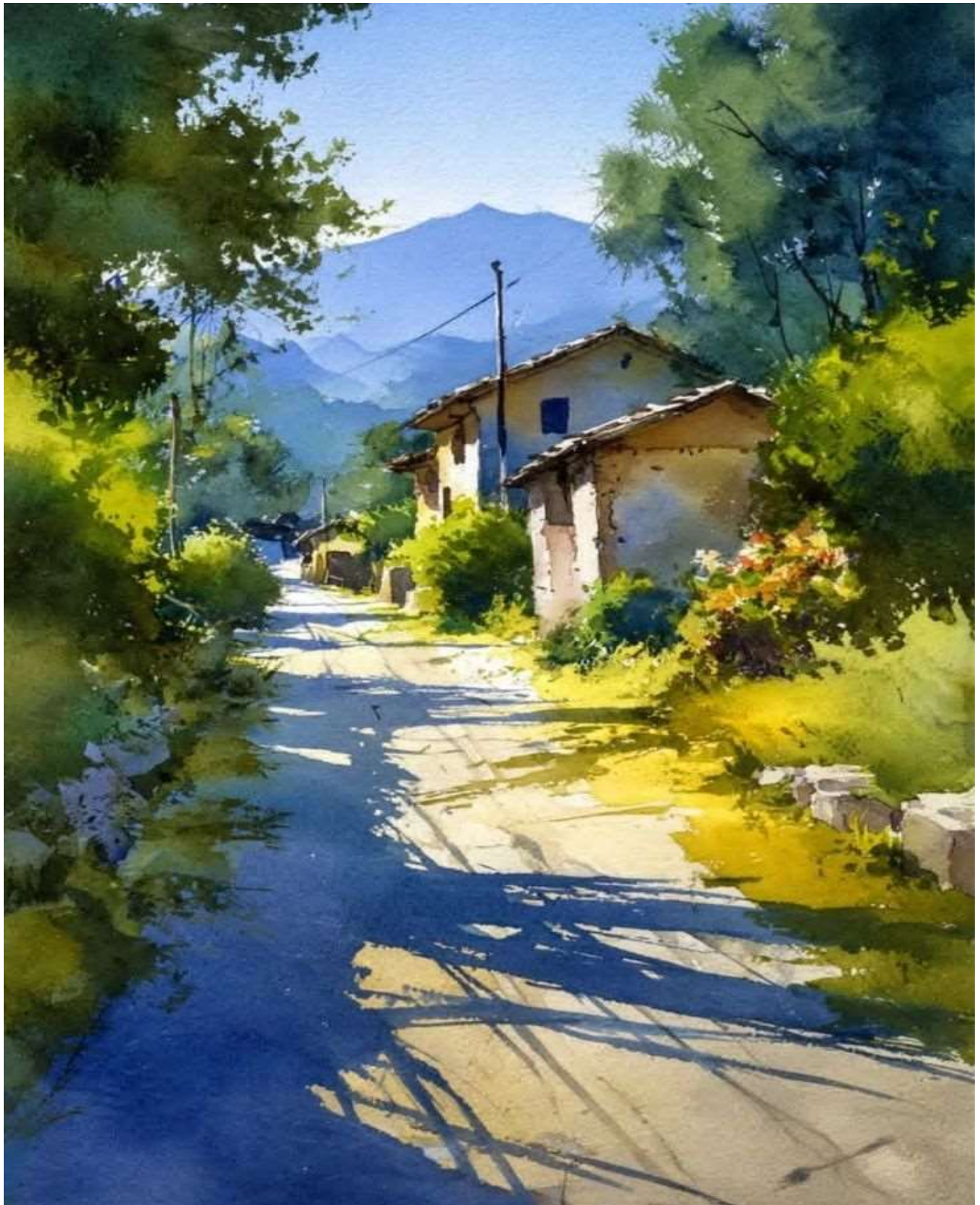

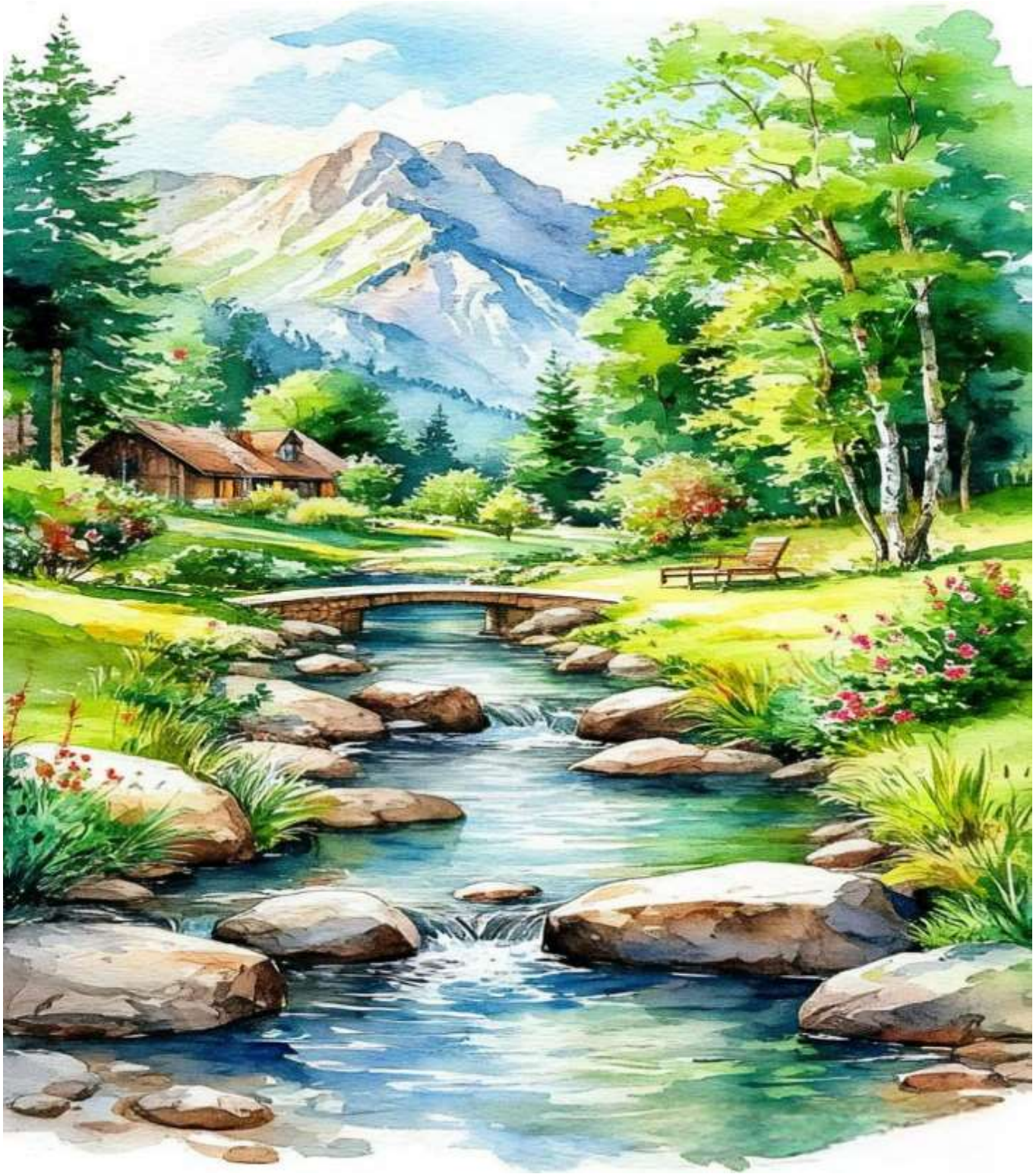



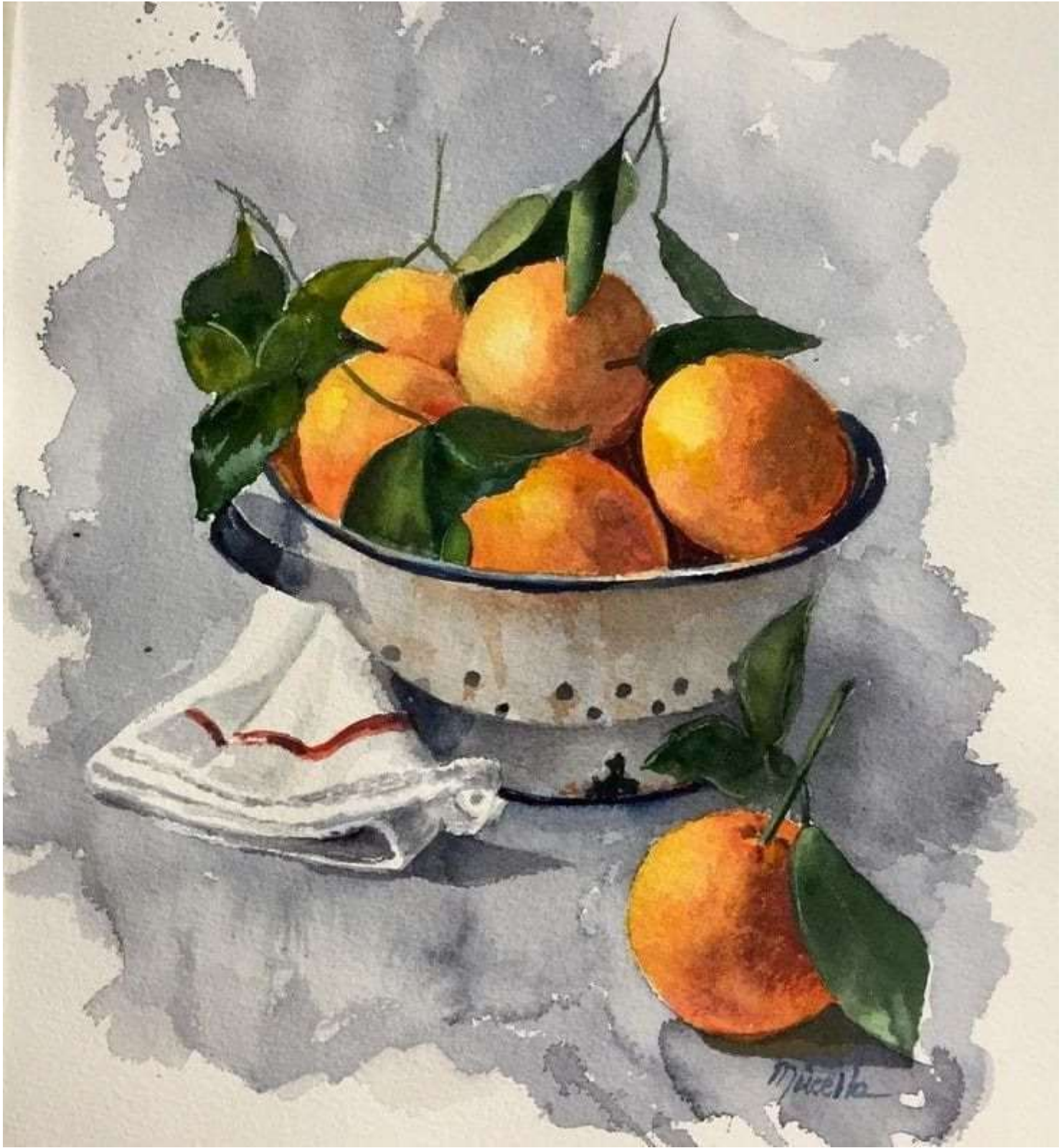

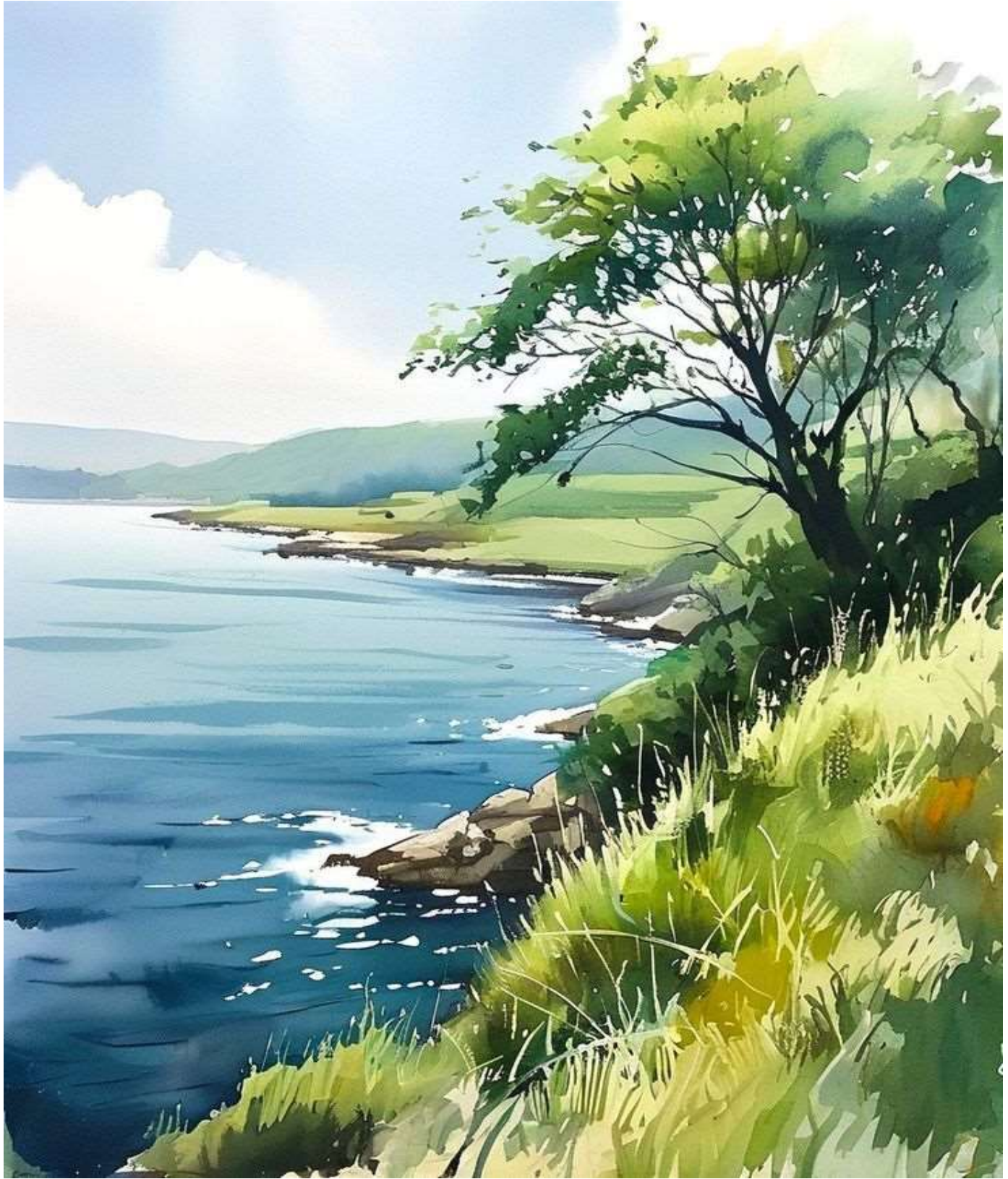



Autorskie Piny na Pinterest
Agata
R.G.
100% VODU







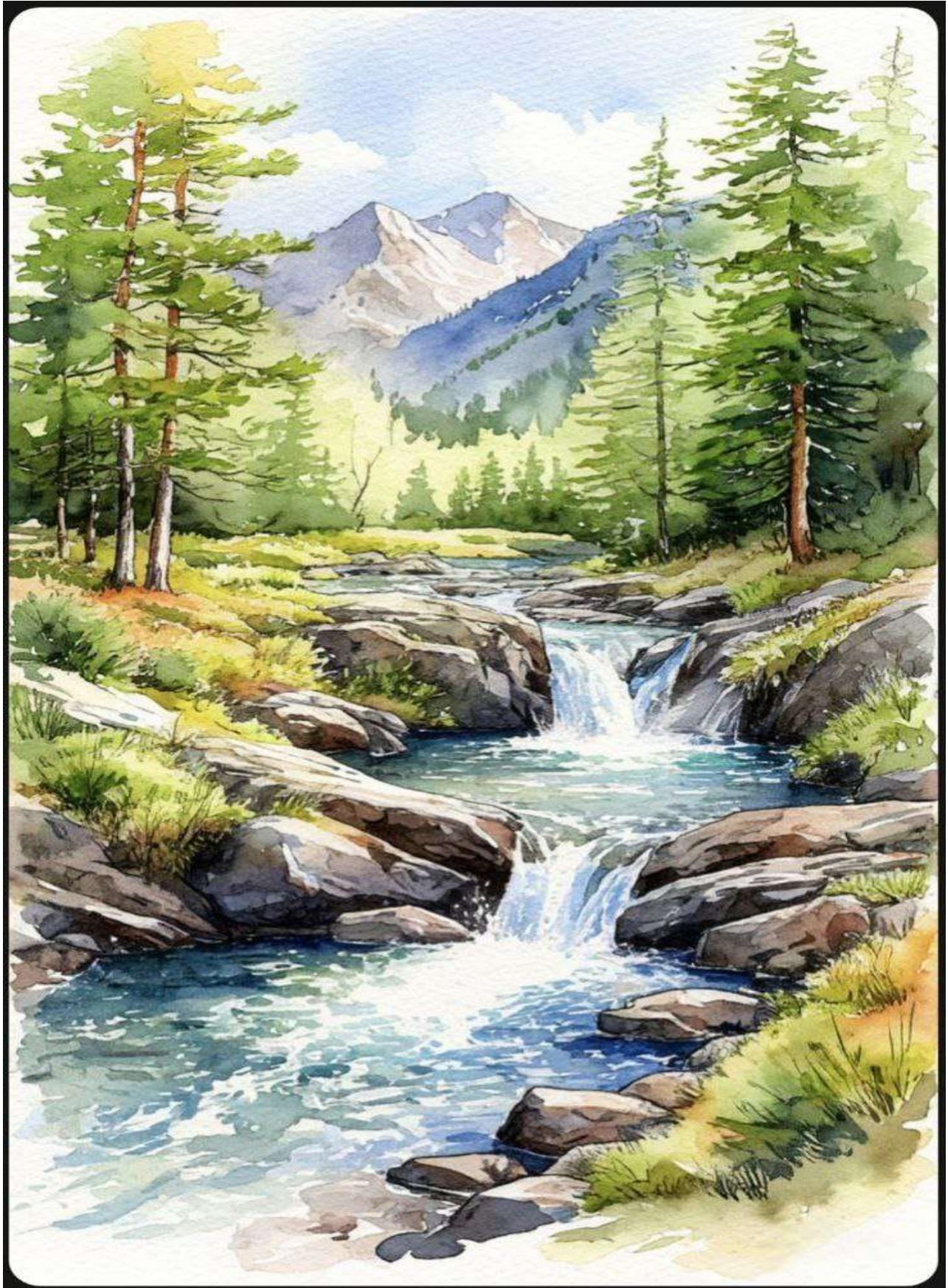







TEST SAVOLLARI

1. Akvarel bo‘yoqlarning asosiy xususiyati nimada namoyon bo‘ladi?
 - A) Qalin qatlam bilan ishlash
 - B) Suvga chidamliligi yuqori bo‘lish
 - C) Shaffof va yengil effekt yaratishi*
 - D) Faqat qorong‘i ranglarni ishlatish
2. Manzara tasvirida masofa va chuqurlikni ifodalash uchun qaysi usul qo‘llaniladi?
 - A) Detallarni ko‘paytirish
 - B) Ranglarni ochroq va sovuqroq qilish*
 - C) Qora rangni ko‘proq ishlatish
 - D) Faqat bir xil ranglardan foydalanish
3. Pleyner texnikasi deganda nima tushuniladi?
 - A) Studiyada chizish
 - B) Tabiat qo‘ynida, tabiiy yorug‘likda ishlash*
 - C) Grafika texnikasida chizish
 - D) Ranglarni aralashtirishning maxsus usuli
4. Akvarel bo‘yashda oq rangni qanday hosil qilamiz?
 - A) Oq rangli bo‘yoq qo‘shib
 - B) Qog‘ozni bo‘ymay qoldirib, tabiiy oqini saqlab*
 - C) Kul rang bilan aralashtirib
 - D) Lak ustiga bo‘yab
5. Osmonni akvarelda tasvirlashda qaysi texnika eng ko‘p ishlatiladi?
 - A) Qalin qatlam bo‘yash
 - B) Quruq cho‘tka usuli
 - C) Lavirovka – nam qog‘ozda rangni tarqatish*
 - D) Nuqtachalar usuli

6. Tog‘ manzarasida uzoqdagi masofani ko‘rsatish uchun qaysi ranglar tanlanadi?
- A) Issiq va to‘q ranglar
 - B) Ochiq va sovuq moviy ranglar*
 - C) Jigarrangning quyuuq ohanglari
 - D) Qora va binafsha ranglar
7. Daraxt barglarining fakturasini berishda qaysi bosqich muhim hisoblanadi?
- A) Dastlabki yengil rang berilgandan keyin*
 - B) Ishning boshida
 - C) Faqat yakuniy detallar tugagach
 - D) Faqat quruq cho‘tka bilan ishlaganda
8. Manzara kompozitsiyasini tuzishda birinchi qadam nima?
- A) Detallarni chizish
 - B) Eng quyuuq ranglardan boshlash
 - C) Umumiy joylashuv va katta shakllarni belgilash*
 - D) Daraxt barglarini bo‘yash
9. Akvarel bo‘yoqlari tez qurigani sababli qanday ishlash kerak?
- A) Juda sekin ishlash
 - B) Yalpiz choyi ichish
 - C) Tez va aniq ishlash talab etiladi*
 - D) Birinchi bo‘lib qora rangni ishlatish
10. Suv yuzasida aksni ko‘rsatishning oddiy usuli qaysi?
- A) Qalin qatlam bilan bo‘yash
 - B) Vertikal pastga cho‘tka tortish*
 - C) Quruq cho‘tka bilan ishlash
 - D) Qora rang qo‘shish

11. Akvarelda “lazur” (lesirovka) deganda nima tushuniladi?
- A) Qalin bo‘yoq surtish
 - B) Shaffof yupqa qatlam bilan bo‘yash*
 - C) Ko‘mir bilan ishlash
 - D) Quruq cho‘tka texnikasi
12. Manzara ishlashda old plan qanday ranglarda bo‘lishi kerak?
- A) Ochiq va xira
 - B) O‘tib ketgan ranglarda
 - C) To‘q, tiniq va aniq*
 - D) Faqat sovuq ranglarda
13. Tabiatdagi yorug‘lik yo‘nalishini aks ettirishda nima muhim?
- A) Qora rangni ko‘paytirish
 - B) Soyani to‘g‘ri joylashtirish*
 - C) Hamma joyni bir xil bo‘yash
 - D) Detallarni kamaytirish
14. Akvarel manzarada qaysi rang eng ko‘p ishlatiladi?
- A) Oq
 - B) Ko‘k*
 - C) Kumush
 - D) Oltin rang
15. “Nam ustiga nam” texnikasi qaysi maqsadda qo‘llanadi?
- A) Keskin chiziqlar olish uchun
 - B) Yumshoq o‘tishlar yaratish uchun*
 - C) Qalin qatlam hosil qilish uchun
 - D) Qora rangni o‘zgartirish uchun

16. Daraxtning umumiy shaklini belgilashda qaysi usul to'g'ri hisoblanadi?

- A) Barglardan boshlash
- B) Eng quyuq nuqtalardan boshlash
- C) Avval yirik shaklini chizish*
- D) Tayyor fon ustiga barglar qo'yish

17. Tog' manzarasida havo perspektivasi qanday namoyon bo'ladi?

- A) Masofa uzoqlashgan sari ranglar to'q bo'ladi
- B) Masofa uzoqlashgan sari shakllar kattalashadi
- C) Masofa uzoqlashgan sari ranglar ochiq va sovuq bo'ladi*
- D) Masofa uzoqlashgan sari qora rang ko'payadi

18. Quyosh botishi manzarasida asosiy rang harorati qanday bo'ladi?

- A) Sovuq
- B) Faqat yashil
- C) Issiq va yorqin*
- D) Binafsha va qora

19. Pleynyer etyudini boshlashdan oldin talabada nima tayyor bo'lishi shart?

- A) Faqat qalam
- B) Rang doirasi
- C) Klarifikator
- D) Umumiy kompozitsiya rejasini belgilash*

20. Akvarelda xatoni kamaytirishning eng yaxshi yo'li qaysi?

- A) Tezda bo'yoqni qalin surtish
- B) Avval eng och ranglardan boshlash*
- C) Hammasini bir xil rangda bo'yash
- D) To'q ranglardan boshlash

ATAMALARNING IZOHLI LUG'ATI

1. **Bo'yoq qatlamlari (Layering)** – Ranglarni bir-birining ustiga qo'yish orqali chuqurlik va o'tish hosil qilish.
2. **Gradiyent (Gradient / Degrade)** – Rangning asta-sekin bir ohangdan boshqasiga o'tishi.
3. **Suv bilan aralashtirish (Wet-on-Wet)** – Nam qog'ozga bo'yoq surish; ranglar yumshoq aralashadi.
4. **Quruq cho'tka (Dry Brush)** – Kam suv bilan bo'yash; tekstura va chizgilar hosil qiladi.
5. **Orqa fon (Backdrop)** – Rasmning asosiy mavzusini ajratib ko'rsatadigan fon qismi.
6. **Qalin qatlam (Impasto / Thick Wash)** – Rangni zich surib, boy va quyuq effekt yaratish.
7. **Yumshoq o'tish (Soft Transition)** – Ranglar orasida silliq va tabiiy o'tish hosil qilish texnikasi.
8. **Tonal balans (Value / Tone)** – Rangning yorqinligi va qorong'uligi orqali hajm va masofani ifodalash.
9. **Aks (Reflection)** – Suv yoki boshqa yuzalarda ob'ektning aksini ko'rsatish.
10. **Old plan detalizatsiyasi (Foreground Detail)** – Eng yaqin obyektlarda aniq chiziq va rang ishlash.
11. **Atmosfera (Atmosphere)** – Havo, yorug'lik va masofa ta'siri orqali manzaraga chuqurlik berish.
12. **Tabiiy ranglar (Natural Colors)** – Manzarada haqiqatga mos ranglarni ishlatish.
13. **Harorat kontrasti (Temperature Contrast)** – Issiq va sovuq ranglar orqali rasmga dinamiklik qo'shish.
14. **Yorqinlik (Highlight)** – Ob'ektning eng yorqin qismini ko'rsatish, yorug'likni ta'kidlash.
15. **Sketsa / Etyud (Sketch / Study)** – Tezkor chizma, asosiy shakl va kompozitsiyani aniqlash uchun.
16. **Amaliy mashq (Practice Exercise)** – Texnikani mustahkamlash va yangi effektlarni o'rganish uchun bajariladigan ishlar.

FOYDALANILGAN ADABIYOTLAR

1. Р.Ш. Халилов. *Учебное пособие «АКВАРЕЛЬ»*. Toshkent, 2009, 5–16 betlar.
2. R. Xudoyberganov. *Rangshunoslik asoslari*. Toshkent, G. G‘ulom nomidagi nashriyot-matbaa ijodiy uyushmasi, 2006.
3. Sohibov, R. (2022). *Ranglarning asosiy xususiyatlari*. Oriental renaissance: Innovative, educational, natural and social sciences, 2(10–2), 234–238.
4. Nodirjon, M., Abdusalom, M., & Ozodbek, S. (2021). *Technologies of Teaching Fine Arts with Modern Methods*.
5. Plener tasviriy san‘at atamalarining qisqacha lug‘ati, G. G. Obuxov tahriri ostida. M.: Sovet rassomi, 1961.
6. Vlasov V. G. *Plener tasviriy san‘atning yangi ensiklopedik lug‘ati*, 10 jildda, VII jild. Sankt-Peterburg, ABC Klassik, 2007.
7. Reutersverd O. *Impressionistlar jamoatchilik va tanqid oldida*. M.: San‘at, 1974.
8. “*Plein Air*” landshaft rasmining asosi sifatida. Arxivlangan 18 yanvar 2015; Master 2013 rasm tanlovi va ilmiy-amaliy konferensiya materiallari.
9. Abdullayev N. *San‘at tarixi*, 2-jild, 2/1 tom. Toshkent, 2001.
10. Abdirasilov S.F. *Tasviriy san‘at metodikasi*. Toshkent, Ilm-Ziyo, 2006.
11. Abdirasilov S.F., Tolipov N.X. *Tasviriy san‘at o‘qitish metodikasi*. Toshkent, Aloqachi, 2007.
12. Boymetov B.B., Abdirasilov S.F. *Chizmatasvir*. Toshkent, G‘afur G‘ulom, 2004.
13. Nabiyev M.N. *Rangshunoslik*. Toshkent, O‘qituvchi, 1995.
14. Oripov B. *Tasviriy san‘at va uni o‘qitish metodikasi*. Toshkent, Ilm-Ziyo, 2006.
15. *Tasviriy san‘at darsliklari*, 1–4-sinflar.
16. Hasanov R.X. *Maktabda tasviriy san‘at o‘qitish metodikasi*. FAN, 2004.
17. Backpacker rasmlari: Maykl Chesley Jonson tomonidan yog‘ va pastel bilan ochiq havoda.
18. Emil Gruppe. *Yog‘ rassomi uchun cho‘tka qo‘llanmasi*.
19. Jon F. Karlson. *Ochiq rasm uchun qo‘llanma*.
20. Edgar Peyn. *Ochiq kompozitsiya bo‘yicha qo‘llanma*.

21. O'zbekiston Respublikasi Prezidentining farmoni. *Xalq badiiy hunarmandchilik va amaliy san'atini rivojlantirish chora-tadbirlari*. Toshkent, 2-aprel 1997, 38-son.
22. Bulatov S.S. *Naqqoshlik*. Toshkent, Fan va texnologiya, 2010.
23. Bulatov S.S. *O'zbek xalq amaliy bezak san'ati*. Toshkent, Mehnat, 1991.
24. Axmedov M.B. *Yog'och o'ymakorligi*. Toshkent, Adabiyot uchqunlari, 2017.
25. Muratov X.X., Jabbarov P.P. *Amaliy va badiiy bezak san'ati*. Toshkent, Ijod-print, 2020.
26. Qodirxo'jaev P. *Badiiy bezak san'ati*. Toshkent, Iqtisod-moliya, 2008.
27. Xolmatov B.K. *Kompozitsiya*. Toshkent, Iqtisod-moliya, 2007.
28. G'ulomov K. *Amaliy san'at*. Toshkent, O'qituvchi, 2007.
29. Bammes G. *Der nackte Mensch*. Drezden, 1997.
30. Boymetov B.B. *Qalamtasvir*. Toshkent, Ilm-Ziyo, 2007.
31. Bulatov S.S. *Ganchkorlik (5–7 sinflar uchun qo'llanma)*. Toshkent, O'qituvchi, 1997.
32. Bulatov S.S., Dadashev L. *Naqsh alifbosi*. Toshkent, Cho'lpon, 1999.
33. Bulatov S.S., Muxtorov A. *Ganchkorlik san'ati*. Toshkent, Musiqa, 2006.
34. Egamov A., Boymetov B., Aminov X. *Chizmatasvir (KHKlar uchun o'quv qo'llanma)*. Toshkent, Sharq NMAK, 2011.
35. Hasanov R. *Maktablarda tasviriy san'at mashg'ulotlarini takomillashtirish yo'llari*. Toshkent, O'qituvchi, 1986.
36. Joseph Shepherd. *Realistik Figure Drawing*. Cincinnati, Ohio, North Light Books, 1991.
37. Masharipova S.A. *San'at, arxitektura va shaharsozlik tarixi*. Toshkent, TAQI, 2013.
38. Metodo Professionale. *Il Figurino di Moda*. Milano, 2005.
39. Nabiyev M. *Rangshunoslik va rangtasvir texnologiyasi*. Toshkent, O'qituvchi, 1995.
40. Oripov B.N. *Tasviriy san'at asoslari*. Namangan, NamDU, 1994.
41. Oydinov N. *Rassom o'qituvchilar tayyorlash muammolari*. Toshkent, O'qituvchi, 1997.
42. Oydinov N. *O'zbekiston tasviriy san'ati tarixidan lavhalar*. Toshkent, O'qituvchi, 1997.
43. Tojiyev B., Isahojiyeva N. *Qalamtasvir, rangtasvir va kompozitsiya asoslari*. Toshkent, Sharq NMAK, 2011.

BOTIROVA SHOHIDAXON ODILJONOVNA

RANGTASVIR
AKVAREL TEXNIKASI VA ASOSLARI
(O'QUV QO'LLANMA)

Muharrir: O.Abdullayev

Dizayner: J.Qobilov

“OMADBEK PRINT NUMBER ONE” MCHJ

Andijon shahri, Boburshoh ko`chasi, 39 a uy.

Nashriyot litsenziya raqami: № 156677.

2023-yil 7-noyabrda berilgan.

Tijoriy takliflar uchun: 99-906-90-71



Bosmaxonaga 2026 yil 12 martda berildi.

Bosishga 2026 yil 18 martda ruxsat etildi.

Bichimi 84x108 1/16. Hajmi 11 bosma taboq.

Times New Roman garniturasini,
ofset qog`ozi, ofset usulida chop etildi.

Buyurtma 231 Adadi 50 dona.

Ushbu kitobning hech bir qismidan mualliflarning yozma ruxsatisiz elektron yoxud bosma shaklda tijoriy maqsadlarda foydalanish uchun chop etish hamda internet, ijtimoiy tarmoqlar orqali tarqatish mumkin emas.

Mualliflik huquqlari qonun bilan himoya qilinadi.

“OMADBEK PRINT NUMBER ONE” MCHJ

bosmaxonasida chop etildi.

Andijon shahar Boburshoh ko`chasi, 39 a uy.

O`zbekiston Respublikasi Prezidenti administratsiyasi

huzuridagi Axborot va ommaviy

kommunikatsiyalar agentligining **19.02.2025** dagi

627268 raqamli guvohnomasi.

